



*התמונה להמחשה בלבד. טל.ח.

THE ALL-NEW RX

RX 450h+ PLUG-IN HYBRID
RX 350h SELF-CHARGING HYBRID
RX 500h PERFORMANCE HYBRID

 **LEXUS**
EXPERIENCE AMAZING

"בתהליך פיתוח לקסוס RX החדש היינו נחושים לשמר את ה-DNA הייחודי של לקסוס: איכות חסרת תחרות, נוחות נסיעה ועידון; לצד כל אלו שאפנו להעלות את חוויית הנהיגה לרמה אחרת ולספק לנהיגים ברכב את "חתימת הנהיגה" הייחודית של לקסוס. קוג'י סאטו, נשיא לקסוס עולמית.

נוצר בכדי להוביל

הקסם של לקסוס RX החדש לא נובע רק מהעיצוב המרהיב.

הסיפור של לקסוס RX החדש מרגש מראשיתו. רכב הפנאי היוקרתי נוצר בכדי לסובב ראשים ובכדי להישאר בראש. שפת העיצוב הנועזת והקווים הנקיים מעניקים לדור החמישי של ה-RX נוכחות מלאה ביטחון. בנוסף, שלישיית פנסי LED זוויתיים ואלגנטיים מדגישים עוד יותר את המראה השרירי של הרכב. לתחושת מרכב הקופה, הקורה המושחרת האופיינית (אפשר לקרוא לזה 'גג מרחף') מעוצבת באופן המקנה תחושה תלת מימדית. תחושת הדינמיות מתגברת בזכות מכסה המנוע המוארך, בסיס הגלגלים הארוך וחישוקי 21 אינץ'.

מאחור, יחידת התאורה מאוגדת בשורה אחת ומימד הרוחב שגדל, מעצימים את הנוכחות של ה-RX על הכביש. הצגת סמל המותג החדש - כיתוב LEXUS - על דלת תא המטען מעניק ל-RX מראה נקי ומודרני יותר. גרסת ה-F Sport, המחדדת את העיצוב הספורטיבי באמצעות גריל קדמי מודגש, חצאיות ותפיחות אוורודינמיות. רמת גימור זאת תוצע רק עם בגרסת ה-RX 500h Performance Hybrid.

שלוש דרכים לנוע

ההרפתקה ממשיכה עם מגוון רחב של הנעות המשלבות חשמל. הראשונה, ה-RX 450h+ פלאג-אין היברידי, מציגה מנוע היברידי בנפח 2.5 ליטר, המשלב סוללת ליתיום-יון בקיבולת 18.1 קוט"ש. גרסה זו מציעה כ-67 ק"מ* של נסיעה נקייה מזיהום במצב EV, לצד כל היתרונות של יחידת ההנעה ההיברידיית כאשר הסוללה ריקה. לצידה, מוצעת הגרסה המהפכנית, ה-RX 500h Performance Hybrid, יחידת ההנעה הטורבו-היברידיית הראשונה של לקסוס. הכוח מופק מיחידה חדשה לחלוטין, הכוללת מנוע טורבו בנפח 2.4 ליטר ותיבת הילוכים בעלת 6 הילוכים. יחד יחידת ההנעה מציעה 371 כוחות סוס ומומנט הגבוהה מ-65 קג"מ המאפשרים תאוצה לינארית והתנהגות מעולה תודות למערכת הנעה כפולה - DIRECT4.

הגרסה האחרונה היא ה-RX350h, בעלת הדור הרביעי של מערכת ה-Self-Charging Hybrid המאפשרת גם האצה חסרת מאמץ וגם חיטכון בדלק.

לנהוג בניגוד לעדר.

יש עוד. השימוש בבלטפורמה קלה וקשיחה יותר, מרכז כובד נמוך ומתלה אחורי רב חיבורי חדש, יחידות ההנעה המחושמלות מספקות יותר מכוח וחיטכון. הן יוצרות קשר מיוחד וטבעי בין הנהיגים ברכב לרכב עצמו. סביבת הנהג עוטפת ומפנקת ובאותה מידה מעוררת ומהנה. ה-RX מבטא את 'חתימת הנהיגה' הייחודית של לקסוס בצורה הטובה ביותר. לחוויה האופטימלית, נסו את גרסת ה-RX 500h F Sport בעלת ההנעה הכפולה (DIRECT4).

* נתוני טווח הנסיעה וצריכת הדלק והחשמל הינם על פי תקן WLTP, כפי שהתקבלו מיצרן הרכב לפי בדיקת מעבדה תקן: EC 715/2007. יובהר כי צריכת הדלק והחשמל, וטווח הנסיעה בפועל מושפעים בין היתר מתנאי הדרך, מזג האוויר, לחץ האוויר בגלגלים, מאפייני הנהיגה, קיבולת סוללת ההינע בראשית הנסיעה ושימוש בהתקן טעינה תקין ויכולים להיות נמוכים באופן משמעותי ביחס לנתוני היצרן.



*התמונה להמחשה בלבד. טל.ח.



* התמונות להמחשה בלבד. ט.ל.ח.

ברוכים הבאים לסטנדרט חדש של איכות

תא הנוסעים של ה-RX החדש
משלב מסורת ועתיד, התוצאה היא חוויית יוקרה ייחודית

המושג 'אומוטנאשי' הוא מושג ששומעים בלקסוס באופן תכוף. פילוסופיית האירוח היפנית העתיקה סובבת סביב הרצון לצפות את הצרכים של האורח אפילו לפני שהם עולים. עם הכניסה לתא הנוסעים של ה-RX החדש אפשר להבחין בעבודתם של מומחי ה-Takumi הידועים, המעניקים לנוהגים ולנוסעים תחושה אמיתית של 'אומוטנאשי'.

הירידה של מומחי ה-Takumi לפרטים בא לידי ביטוי בכל אספקט ב-RX, החל מתאורת 'קבלת הפנים', דרך תאורת האווירה אותה ניתן להתאים למצב הרוח של הנהג ועד למיקום פקדים וכפתורים במקומות שיענו על צרכי הנהג. החוויה שמעניק ה-RX יורדת לשורשי החוויה שבנהיגה ובנסיעה ברכב מבית לקסוס.

טכנולוגיה עוטפת

סביבת הנהג תוכננה בהתאם לתפיסת ה-Tazuna, המאפשרת לנהג לשלוט ברכב באופן פשוט, בדומה לדרך בה פרש מכוון את סוסו. תצוגה עילית גדולה ולוח המחוונים מוצבים במיקום שמבטיח שלוה וריכוז בדרך שמלפנים. כסטנדרט בכל הדגמים של ה-RX מוצע מסך מגע בגודל 14 אינץ' ברזולוציית HD התומך ב-Apple i Android Auto. תפעולו של המסך הגדול פשוט ואינטואיטיבי. בדלתות מותקנות ידיות פתיחה אלקטרוניות שהופכות את פתיחת הדלת לקלה ובטוחה יותר.

חוויה של מחלקה ראשונה.

לקסוס RX תוכננה להעניק לנוסעים בה שקט נפשי ותחושת יוקרה. איכות הנסיעה היא המאפיין המזוהה ביותר עם ה-RX לאורך השנים ועכשיו הוא מעלה את הרף גבוה מאוד, פעם נוספת. המושבים, שתוכננו ונבנו על ידי מומחי ה-Takumi של לקסוס, מציעים שלל אביזרי נוחות כמו למשל חימום ואוורור. כאופציה מוצעת מערכת הסאונד ההיקפי Mark Levinson® שתוכננה בקפידה ו-21 הרמקולים שלה מוקמו באופן מדויק ברחבי תא הנוסעים. החומרים ברכב, בידוד הרעשים ואפילו מצביה השונים של תאורת האווירה, כולם תוכננו בכדי להעניק חוויה נסיעה בלתי נשכחת.





*התמונה להמחשה בלבד. ט.ל.ח.



מולטימדיה ותקשורת

RX 450h+ TAKUMI	RX 450h+ HADORI	RX 500h F-SPORT	RX 350h HADORI	RX 350h KYUSHU	מולטימדיה ותקשורת
■	■	■	■	■	מסך מגע צבעוני 14" לשליטה בטכנולוגיית LEXUS LINK PRO על מערכות הרכב
-	■	-	■	■	מערכת שמע, בעלת 12 רמקולים וסאב-וופר תוצרת PANASONIC®
■	-	■	-	-	מערכת שמע, בעלת 21 רמקולים וסאב-וופר תוצרת MARK LEVINSON®
■	■	■	■	■	ממשק מולטימדיה תומך APPLE CARPLAY® ו- ANDROID AUTO אלחוטי*
■	■	■	■	■	קישורית BLUETOOTH® לניגון קבצי שמע מהטלפון
■	■	■	■	■	שקעי טעינה USB TYPE-C בקונסולה הקדמית והאחורית
■	■	■	■	■	פיקוד מההגה על מערכות השמע, הטלפון והגדרות הרכב
■	■	■	■	■	שליטה קולית (בשפה האנגלית)
■	■	■	■	■	לוח מחוונים דיגיטלי בגודל 7"
■	■	■	■	■	משטח טעינה אלחוטי Qi (למכשירים תומכים)
■	■	■	■	■	לחצן שיחת חירום ECALL
-	-	■	-	-	בקרת צליל מנוע מלאכותי ACTIVE SOUND CONTROL (ASC)

*זמינות הממשקים, היישומיים והפעלתם בכפוף ליצרן מערכות ההפעלה ובאחריותו בלבד.

01. מערכת מולטימדיה עם מסך גדול במיוחד

מערכת המולטימדיה המתקדמת מציגה מסך מתקדם בגודל 14 אינץ', מהגדולים בקטגוריה. המסך ממוקם קרוב לנוהגים ברכב, במרחק הושטת יד וינוחה גם תוך כדי תנועה. את המסך ניתן לתפעל באמצעות מגע יד או באמצעות פיקוד קולי מתקדם - Hey Lexus.

באמצעות המסך ניתן לתפעל את מערכת הסאונד, הניווט, בקרת האקלים או להקרין את הטלפון הנייד בעזרת חיבור אלחוטי ל-Apple CarPlay, Android Auto או בחיבור באמצעות כבל.

02. תפעול פשוט ואינטואיטיבי

כחלק מתפיסת ה-Tazuna מסך המולטימדיה תוכנן בכדי לאפשר תפעול פשוט תוך כדי נסיעה, בכדי לצמצם הסטות מבט מהכביש. ב-RX מעט כפתורים אך כל אחד מהם ניצב במיקום אופטימלי, במישור אחד עם ההגה כך שהפעלתם תהיה מהירה וטבעית. למערכת בקרת האקלים שטח מוגדר וקבוע בתחתית המסך כך שגם במצבים בהם על המסך מופיעה תצוגת הטלפון או הניווט ניתן לתפעל את בקרת האקלים ללא הפרעה.

בטיחות – הדור הבא

SAFER, MORE ENJOYABLE DRIVING IS THE GOAL OF THE
.INNOVATIVE TECHNOLOGY ON BOARD THE ALL-NEW RX

בלקסוס, נוחות לא נמדדת רק על פי איכות התפריים של מושבי העור או על פי בקרת האקלים המפיקה את הלחות האידיאלית לעור ולשיער שלך. נוחות, על פי לקסוס, נוגעת ישירות לשקט הנפשי שלך. עצם הידיעה שכל היושבים ברכב בטוחים, בכל נסיעה, בזכות מערכות הבטיחות המתקדמות ביותר. התובנה שמערכות הסיוע העדכניות ביותר מלוות אתכם עד להגיעכם ליעד. כל אלו מבטיחים להוריד את הלחץ ולספק נסיעה נינוחה.

מערכת Lexus Safety System+ 3.0 מסייעת באופן קבוע, מנטרת את הדרך, מתריעה כאשר סכנה מופיעה, ובעת הצורך מתערבת בשבירר שניה בכדי למנוע תאונה. המערכת מאפשרת למנוע תאונות במגוון תרחישים רחב יותר. מערכת Proactive Driving Assist מאפשרת למנוע מפגש לא רצוי עם הולכי רגל או מכשולים אחרים. מערכת Driver Monitor בודקת האם הנוהג ברכב עייף במיוחד או שדעתו מוסחת ובהתאם היא מסוגלת להתריע, להאט ואף לעצור את הרכב באופן מלא כאשר הדבר ניתן. באותו הזמן, מערכת Safety Exit Assist מונעת באופן אוטומטי מהדלת להיפתח כאשר רכב או אופניים חולפים ליד.



מערכות בטיחות

RX 450h+ TAKUMI	RX 450h+ HADORI	RX 500h F-SPORT	RX 350h HADORI	RX 350h KYUSHU	מערכות בטיחות
■	■	■	■	■	אורות בלימה אדפטיביים בבלימת חירום
■	■	■	■	■	מערכת למניעת נעילת גלגלים בעת בלימה ANTI-LOCK BRAKING SYSTEM (ABS)
■	■	■	■	■	מערכת בלימה מתמשכת במצב עמידה BRAKE HOLD SYSTEM (BHS)
■	■	■	■	■	מערכת לזיהוי עצמים בשטחים מתים BLIND SPOT MONITOR (BSM)
■	■	■	■	■	מערכת עזר לבלימה BRAKE ASSIST SYSTEM (BAS)
■	■	■	■	■	מערכת לזינוק בעלייה HILL-START ASSIST CONTROL (HAC)
■	■	■	■	■	מערכת התראת עצמים לירידת לחץ אוויר בצמיגים TYRE PRESSURE WARNING SYSTEM (TPWS)
■	■	■	■	■	מערכת התראה ובלימה על תנועה חוצה מאחור BREAR CROSS TRAFFIC ALERT & BREAK (RCTAB)
■	■	■	■	■	סייען בלימה אוטונומית בעת חניה PARKING SUPPORT BRAKE (PSKB)
■	■	■	■	■	בקרת בלימה אלקטרונית ELECTRONICALLY CONTROLLED BRAKING REGENERATION (ECB)
■	■	■	■	■	מערכת לסיוע ביציאה מהרכב בתנועה חוצה SEA (SAFE EXIT ASSIST)
■	■	■	■	■	בקרת יציבות הרכב VEHICLE STABILITY CONTROL (VSC)
■	■	■	■	■	בקרת משיכה TRACTION CONTROL (TRC)
-	-	■	-	-	בקרת היגוי דינמי DYNAMIC REAR STEERING (DRS)
בטיחות פסיבית					
■	■	■	■	■	כריות אוויר: 2 קדמיות, 2 צד קדמיות, 2 מסוג "וילון", 2 קדמיות מרכזיות, 2 צידיות ו-2 לברכי הנהג והנוסע
■	■	■	■	■	חיישן חגורות בטיחות בעל חיווי ויזואלי וקולי
■	■	■	■	■	עיגון כיסא ילדים במושב האחורי בתקני ISOFIX
מערכות בטיחות מתקדמות LSS3+					
-	■	-	■	■	מערכת אורות גבוהים אוטומטית למניעת סנוור רכבים חולפים AUTOMATIC HIGH BEAM (AHB)
■	-	■	-	-	מערכת אורות גבוהים אדפטיבית למניעת סנוור רכבים חולפים ADAPTIVE HIGH-BEAM SYSTEM (AHS)
■	■	■	■	■	בקרת שיוט אדפטיבית ממצב עמידה DYNAMIC RADAR CRUISE CONTROL (DRCC)
■	■	■	■	■	מערכת התראה על סטייה ושמירת נתיב אקטיבית LANE TRACE ASSIST (LTA)
■	■	■	■	■	מערכת לסיוע במצבי חירום, הגברת עוצמת הבלמים ובלימה אוטונומית PRE-COLLISION SYSTEM (PCS)
■	■	■	■	■	מערכת לזיהוי תמרורי תנועה ROAD SIGN ASSIST (RSA)
■	■	■	■	■	מערכת לסיוע בחציית צמתים INTERSECTION ASSIST
■	■	■	■	■	סייען היגוי במצבי חירום ESA (EMERGENCY STEERING ASSIST)

*התמונות להמחשה בלבד. טל.011





KYUSHU



HADORI



TAKUMI



F-SPORT



התמונות והמחשה לרדד כולן *
לדגם RX 450h+ AWD

אבזור חוץ

RX 450h+ TAKUMI	RX 450h+ HADORI	RX 500h F-SPORT	RX 350h HADORI	RX 350h KYUSHU	אבזור חוץ
■	■	■	■	■	תאורת יום בטכנולוגיית DAYTIME RUNNING LIGHTS (DRL)
-	-	-	-	■	פנסי חזית BI-LED עם תאורה גבוהה אוטומטית (AHB)
-	■	-	■	-	פנסי חזית BI-LED עוקבי פניה עם תאורה גבוהה אוטומטית (AHB)
■	-	■	-	-	פנסי חזית TRIPLE BI-LED עוקבי פניה עם תאורה גבוהה אדפטיבית (AHS)
■	■	■	■	■	פנסי ערפל קדמיים
■	■	■	■	■	פנסי LED אחוריים כולל תאורת ערפל
■	■	■	■	■	חיישן תאורה אוטומטי למצב חשכה
■	■	■	■	■	מראות צד חשמליות, מתקפלות אוטומטית, מתכהות ומתחממות
■	■	■	■	■	חיישני חניה חכמים קדמיים ואחוריים (PKSB)
■	■	■	■	■	חיישן גשם לשמשה הקדמית
בגימור מוכסף	בגימור מוכסף	בגימור F-SPORT	בגימור מוכסף	בגימור מוכסף	גריל קדמי
-	-	■	-	-	מגלש קדמי ואחורי בעיצוב F-SPORT
חישוקים וצמיגים					
-	-	-	-	בגימור מוכסף	חישוקי סגסוגת קלה 19"
בגימור אפור כהה	בגימור כסף	בעיצוב F-SPORT	בגימור כסף	-	חישוקי סגסוגת קלה 21"
■	■	■	■	■	ערכת כלים לתיקון תקר

אבזור סטנדרטי

RX 450h+ TAKUMI	RX 450h+ HADORI	RX 500h F-SPORT	RX 350h HADORI	RX 350h KYUSHU	עיצוב פנים ואביזרי נוחות
-	-	-	-	■	מערכת לכניסה קלה EASY ACCESS להגה
■	■	■	■	-	מערכת לכניסה קלה EASY ACCESS להגה ולמושב הנהג
■	■	■	■	■	תאורת כניסה בידיות הרכב בעת קרבה לרכב
■	■	■	■	-	תאורת אווירה (64 גוונים)
■	■	בטיצוב F-SPORT	■	-	ידית הילוכים בחיפוי עור
-	-	-	-	■	מושבים בריפוד TAHARA יוקרתי
-	■	בטיצוב F-SPORT	■	-	מושבים בריפוד עור מלא
■	-	-	-	-	מושבים בריפוד עור SEMI-ANLINE
-	-	-	-	■	מושב נהג מתכוונן חשמלית (8 מצבים) כולל תמיכה לגב תחתון (2 מצבים)
-	■	■	■	-	מושבים קדמיים מתכווננים חשמלית (8 מצבים) כולל תמיכה לגב תחתון (2 מצבים) עם זכרונות לנהג
■	-	-	-	-	מושבים קדמיים מתכווננים חשמלית (10 מצבים) כולל תמיכה לגב תחתון (4 מצבים) עם זכרונות לנהג ונוסע
■	■	■	■	■	חימום מושבים קדמיים
■	■	■	■	-	אוורור מושבים קדמיים
■	-	-	-	-	חימום ואוורור מושבים אחוריים
-	■	בטיצוב F-SPORT	■	-	הגה בחיפוי עור בעל 3 צלעות
■	-	-	-	-	הגה מחומם בחיפוי עור ועץ בעל 3 צלעות
■	■	■	■	■	הגה כוח חשמלי ELECTRIC POWER STEERING (EPS)
■	■	■	■	■	מנופי העברת הילוכים מההגה
■	■	■	■	■	בורר מצבי נהיגה: ECO / NORMAL / SPORT
-	-	-	■	■	כפתור EV MODE
■	■	-	-	-	כפתור EV/HV MODE
■	■	■	■	■	בלם חניה חשמלי ELECTRIC PARKING BRAKE (EPB)
-	■	■	■	■	מושבים אחוריים מתקפלים בחלוקה 60/40
■	-	-	-	-	מושבים אחוריים מתקפלים חשמלית
-	-	-	-	■	מצלמה אחורית
■	■	■	■	-	מצלמות היקפיות 360°
■	■	■	■	■	בקרת אקלים דיגיטלית מפוצלת ל-3 אזורים
■	■	■	■	■	שמשות מבודדות חום ומסננות קרינת UV
■	■	■	■	■	שמשות כהות לנוסעים מאחור
-	■	-	■	■	מראה מרכזית מתכהה אוטומטית נגד סנוור
■	-	■	-	-	מראה מרכזית דיגיטלית
■	■	■	■	■	תא מטען בפתחה וסגירה חשמלית
■	■	■	■	-	פתיחת תא מטען חשמלית - HANDS FREE
■	-	■	-	-	מתלים אדפטיביים משתנים ADAPTIVE VARIABLE SUSPENSIONS (AVS)
-	-	-	-	■	חלון גג חשמלי SUNROOF
■	■	■	■	-	חלון גג חשמלי פנורמי
■	-	■	-	-	וילון למושבים האחוריים
■	-	■	-	-	תצוגה עילית HEAD UP DISPLAY
-	-	■	-	-	דוושות ספורט בגימור אלומיניום





מנועים, טכנולוגיה ואיכות הסביבה

לקסוס RX מתגאה ביחידות הנעה היברידיות או היברידיות נטענות לביצועים מצוינים מבלי לוותר על איכות הסביבה. המגוון הייחודי של הנעות משולבות חשמל ובנזין מאפשר לך לבחור את השילוב האידיאלי שבין נסיעה ללא זיהום, נוחות וחווית נהיגה מרגשת.

SELF-CHARGING HYBRID – יחידות הנעה היברידיות

יחידת ה-Self-charging Hybrid של דגמי ה-RX350h-1 ו-RX500h מנהלות את המעבר בין הנעה חשמלית למנוע הבנזין באופן שקוף וחלק. במהירויות גבוהות מנוע ה-2.5 ליטר האטמוספרי או מנוע ה-2.4 ליטר טורבו מספקים שיוט נינוח תוך שהם מאפשרים לנצל את עודפי הכוח לטעינה של הסוללה. במהירות נמוכה המערכת פועלת במצב 100% חשמלי פרקי זמן ארוכים תוך שהיא מצמצמת את זיהום האוויר ומספקת חווית נסיעה מרגיעה.

PLUG-IN HYBRID – יחידת הנעה היברידי נטענת

לקסוס RX450h+ משלב באופן אולטימטיבי בין היתרונות של הדור הרביעי של מערכת Self-charging Hybrid ושל טכנולוגיית ה-EV המתקדמת של לקסוס לנסיעה באמצעות חשמל בלבד. הפלוס בשם הדגם מתייחס לטווח החשמלי המוגדל שסוללות הליתיום המתקדמת בקיבולת של 18.1 קילו-אווט מאפשרת.

הטווח החשמלי מרשים ועומד על כ-67 ק"מ בתנאים משתנים ועד כ-90 ק"מ בנסיעה עירונית. הטווח מאפשר ל-RX450h+ לשייט בחרישיות במהירות של עד 135 קמ"ש.



RX 450h+

PLUG-IN HYBRID

בזכות חוויית נסיעה שקטה במיוחד ופליטות CO₂ מזעריות (25 ג'ק"מ*), לקסוס RX 450h+ מציב רף חדש לרכבים בעלי הנעה חשמלית ללא פשרות! ל-RX 450h+ 307 כוחות סוס והאצה ל-100 קמ"ש ב-6.5 שניות.

סוללת ליתיום בקיבולת של 18.1 קילו-וואט ומנוע בנזין בנפח 2.5 ליטר מאפשרים ל-RX לגמוע מרחקים ארוכים על חשמל בלבד – עד לכ-67 ק"מ בנסיעה כוללת לפני תקן WLTP*.

RX 350h

SELF-CHARGING HYBRID

מעניקה לך את הנינוחות והביטחון בכל תנאי הדרך. מערכת ה-Self-charging Hybrid מנצחת על הכוח המגיע ממנוע בנזין בנפח 2.5 ליטר ומיחידת ההנעה החשמלית.

היחידה מציעה כ-250 כוחות סוס, האצה ל-100 קמ"ש ב-7.9 שניות, 142-143 ג'ק"מ של CO₂ וצריכת דלק של 6.3-6.4 ל-100 ק"מ לפי תקן ה-WLTP*. טעינה המתבצעת בשיוט, בנסיעה או בבלימה מבטיחה טווח נסיעה מירבי יוצא מהכלל.

RX 500h

PERFORMANCE HYBRID

תוכננה לספק ביצועים מחשמלים – לקסוס RX 500h המרהיב הוא רכב ה-Turbo hybrid הראשון של המותג.

בזכות שילוב בין מערכת היברידיה חדשנית, מנוע טורבו בנפח 2.4 ליטר ותיבת הילוכים בעלת 6 יחסי העברה, ה-RX 500h מספק 371 כוחות סוס והאצה ל-100 קמ"ש ב-6.2 שניות. מערכת ההנעה לכל הגלגלים DIRECT4 מבטיחה להעביר את העוצמה לכביש ולספק אחיזה בטוחה בכל מהירות.



צבעים | צבעי פנים

TAHARA TRIM¹



Ammonite Sand

SMOOTH LEATHER²



Hazel

Ammonite Sand

SEMI-ANILINE LEATHER³



Ammonite Sand

F SPORT LEATHER⁴

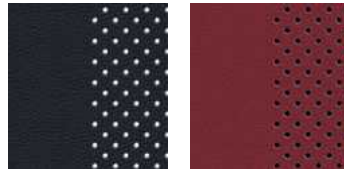

Black

Dark Rose

INLAYS⁵

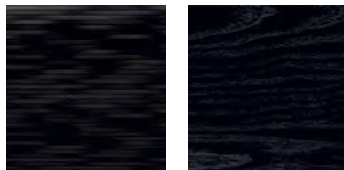

Black Hologram

Ash Sumi Black

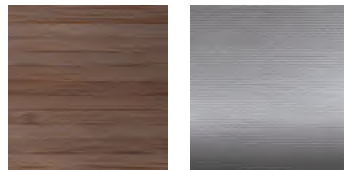

Dark Bamboo

F Aluminium

KYUSHU ,HADORI זמין ברמות הגימור Black Hologram ⁵
TAKUMI זמין ברמת הגימור Dark Bamboo -1 Ash Sumi Black

TAKUMI זמין ברמת הגימור ³
F-SPORT זמין ברמת הגימור ⁴

KYUSHU ברמת RX 350h לדגם ¹
HADORI ברמת הגימור ²



צבעים | צבעי חוץ

F WHITE | 083¹

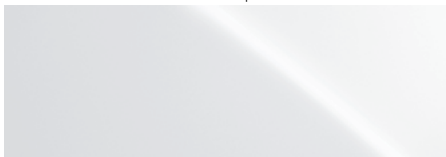

SONIC WHITE | 085²



SONIC PLATINUM | 1L2



SONIC GREY | 1L1

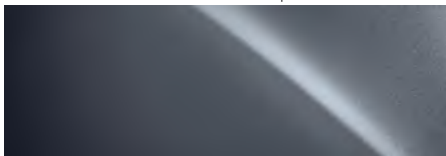

SONIC TITANIUM | 1J72

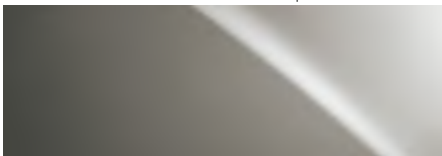

GRAPHITE BLACK | 223



TERRANE KHAKI | 6X4²

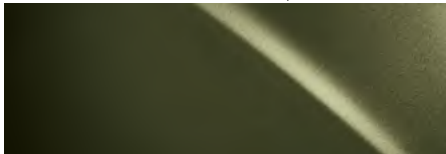

DEEP BLUE | 8X5²

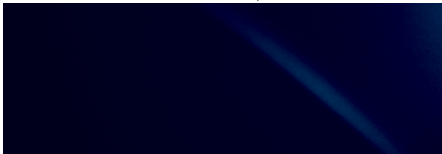

SAPPHIRE BLUE | 8X1¹



¹זמין רק לדגם RX 500h
²זמין רק לדגמי RX 350h -1 RX 450h+

מידע טכני

RX 450h+		RX 500h	RX 350h		מנוע
TAKUMI	HADORI	F-SPORT	HADORI	KYUSHU	
DUAL VVT-I			DUAL VVT-I		מנוע בניזן
2,487		2,393	2,487		נפח (CM ³)
16 / L4		16 / L4	16 / L4		צילינדרים / שסתומים
6,000 / 185		6,000 / 272	6,000 / 190		הספק מקסימלי (כ"ס / סל"ד)
3,700 / 231		3,000 / 46.9	4,500 / 24.3		מומנט מקסימלי (קג"מ / סל"ד)
מנוע חשמלי					
182		87	182		הספק מנוע חשמלי קדמי (כ"ס)
54		103	54		הספק מנוע חשמלי אחורי (כ"ס)
27.5		29.7	27.5		מומנט חשמלי קדמי (קג"מ)
12.3		17.2	12.3		מומנט מנוע חשמלי אחורי (קג"מ)
מנוע בניזן ומנוע חשמלי - הספק משולב					
309		371	250		הספק כולל (כ"ס)
טעינה**					
18.1		-	-		קיבולת סוללה (KWH)
6.6		-	-		כוח טעינה מירבי (KW) / AC / זמן טעינה
טווח נסיעה*					
67*	68*	-	-		טווח נסיעה לפי תקן WLTP (ק"מ)
מערכת הינע					
אוטומטית רציפה עם בקרה אלקטרונית (E-CVT)		אוטומטית 6 הילוכים	אוטומטית רציפה עם בקרה אלקטרונית (E-CVT)		תיבת הילוכים
E-FOUR		DIRECT-4	E-FOUR		הנעה
ביצועים					
200		210	200		מהירות מירבית (קמ"ש)
6.5		6.2	7.9		תאוצה 0-100
מערכת מתלים ובלמים					
דיסקים מאווררים		דיסקים מאווררים	דיסקים מאווררים		בלמים אחוריים וקדמיים
מקפרסון		מקפרסון	מקפרסון		מתלים קדמיים
רב-חיבוריים		רב-חיבוריים	רב-חיבוריים		מתלים אחוריים
צריכת דלק (L/100KM)*					
11		8.1	6.4	6.3	משולב
55		65	65		מיכל דלק (ליטר)
177	176	-			צריכת חשמל (קילוואט ל-100 ק"מ)
פליטת CO₂					
25		183	144	143	משולב
EURO 6D-ISC-FCM					
מידות ומשקלים					
2,110		2,100	1,965		משקל עצמי (ק"ג)
2,780		2,750	2,660		משקל כולל (ק"ג)
4,890		4,890	4,890		אורך (ס"מ)
2,850		2,850	2,850		מרחק סרנים (ס"מ)
1,920		1,920	1,920		רוחב ללא מראות (ס"מ)
1,695		1,695	1,695		גובה ללא העמסה (ס"מ)
182		183	183		מרווח גחון ללא העמסה (ס"מ)
750 / 2,000					יכולת גרירה (ק"ג לנגר עם בלמים / ק"ג לנגר ללא בלמים)
אחסון					
461					נפח תא מטען (ליטר)
612					נפח תא מטען בקיפול המושבים האחוריים (ליטר)

* נתוני טווח הנסיעה וצריכת הדלק והחשמל הינם על פי תקן WLTP, כפי שהתקבלו מיצרן הרכב לפי בדיקת מעבדה תקן: EC 715/2007. יובהר כי צריכת הדלק והחשמל, וטווח הנסיעה בפועל מושפעים בין היתר מתנאי הדרך, מזג האוויר, לחץ האוויר בגלגלים, מאפייני הנהיגה, קיבולת סוללת ההינע בראשית הנסיעה, בלאי הסוללה ושימוש בהתקן טעינה תקין ויכולים להיות נמוכים באופן משמעותי ביחס לנתוני היצרן.
 ** על-פי נתוני היצרן לפי בדיקות מעבדה. משך הטעינה עשוי להיות מושפע, בין היתר, מהתשתית שאליה מחוברת עמדת הטעינה/שקע החשמל, ממצב טעינת הסוללה בעת חיבורה לעמדת הטעינה, מטמפרטורת הרכב והטמפרטורה החיצונית, ולפיכך עשוי להיות ארוך משמעותית ממשך הטעינה המצוין. קצב הטעינה המוצג הינו קצב הטעינה המירבי בעת חיבור העמדה לזרם המצוין. לקבלת הערכה אודות זמני הטעינה האפשריים בהתאם לתשתית החשמל ניתן להיעזר בצגיי המכירות או חשמלאי מוסמך.

מידע טכני

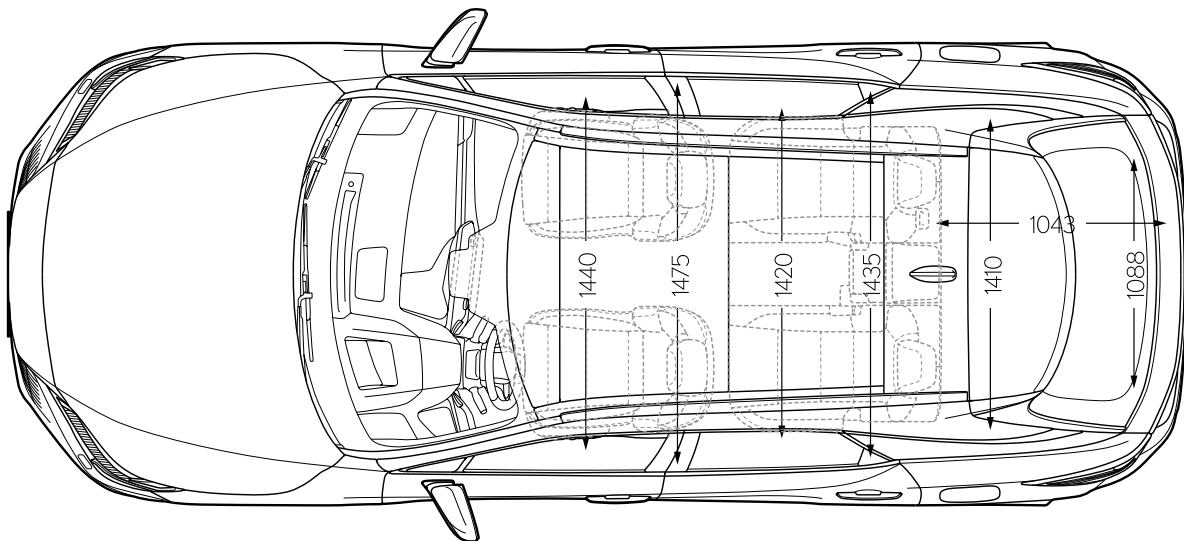
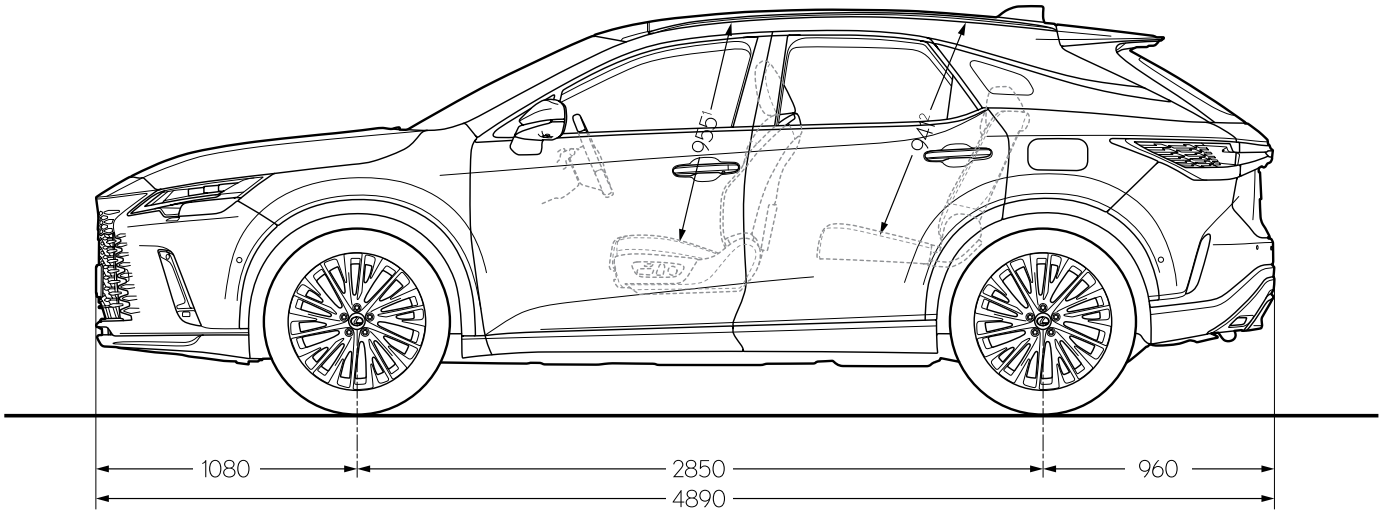
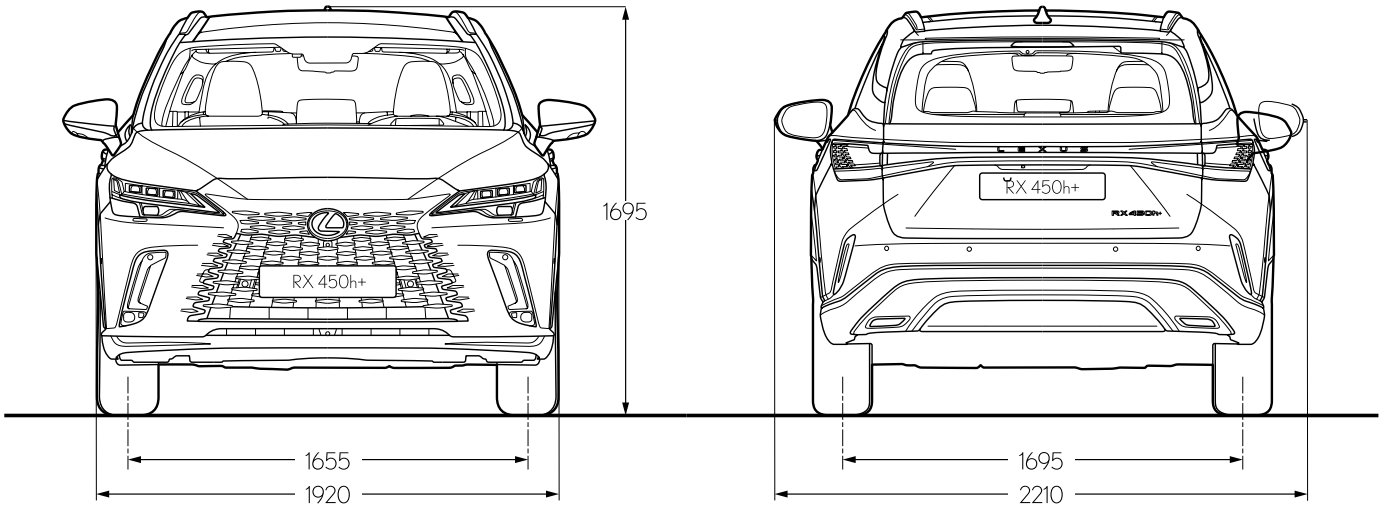

RX 350h KYUSHU

רמת גימור זו כוללת חבילת מערכות אקטיבית LSS3+, מצלמה אחורית, מושבים קדמיים מחוממים בריפוד TAHARA, מושב נהג מתכוונן חשמלית, מערכת מולטימדיה עם מסך מגע בגודל 14", בעלת 12 רמקולים וסאב וופר מבית PANASONIC, תא מטען בפתיחה וסגירה חשמלית, משטח טעינה אלחוטי (למכשירים תומכים בלבד), חלון גג SUNROOF, וחישוקי 19".



RX 350h / RX450h+ HADORI

בנוסף למאפייני רמת הגימור KYUSHU, רמת גימור זו כוללת בנוסף מושבים קדמיים חשמליים מחוממים ומאווררים בריפוד עור מלא, מערכת EASY ACCESS, תאורת אווירה, מצלמות היקפיות 360, פתיחת תא מטען חשמלית ללא מגע יד, חלון גג חשמלי פנורמי, חישוקי 21".



RX 450h+ TAKUMI

בנוסף למאפייני רמת הגימור HADORI, רמת גימור זו מגיעה בנוסף עם מתלים אדפטיביים AVS, מושבים בריפוד עור מלא SEMI-ANLINE, מערכת שמע בעלת 21 רמקולים מבית MARK LEVINSON, תצוגה עילית, מראה מרכזית דיגיטלית, חימום ואוורור במושבים האחוריים, מושבים אחוריים מתקפלים חשמלית.



RX 500h F-SPORT

בנוסף למאפייני רמת הגימור HADORI, רמת גימור זו מגיעה בנוסף עם מתלים אדפטיביים AVS, מושבים ספורטיביים בריפוד עור מלא, מערכת שמע בעלת 21 רמקולים מבית MARK LEVINSON, תצוגה עילית, מראה מרכזית דיגיטלית, חימום "21" בעיצוב F-SPORT, חבילת עיצוב חיצונית ופנימית בסגנון F-SPORT.





EVALUATING OUR POLICY AGREEMENT

Item	Description	Value
1	Item 1	100
2	Item 2	200
3	Item 3	300
4	Item 4	400
5	Item 5	500
6	Item 6	600
7	Item 7	700
8	Item 8	800
9	Item 9	900
10	Item 10	1000

תהיה האורח שלנו

האופן שבו אנו מתייחסים ללקוחותינו
מונחה על ידי פילוסופיה יפנית עתיקה
של אירוח

בתרגום מיפנית כ"אירוח ושירות אדיב", Omotenashi היא מעבר למצוינות של שירות; זוהי תפיסה עתיקה שבמרכזה הניסיון לצפות את הצרכים של הארח, עוד לפני שהם מתעוררים. Omotenashi משפיע על האופן שבו אנו מעצבים ומהנדסים את המכונות שלנו בלקסוס, ובאותה מידה על האופן שבו אנו מתייחסים אליהם, הבעלים של הרכב, לא רק בנקודת המכירה אלא לאורך חיי הרכב שלך. אנו רוצים שתרגיש מוערך בכל אינטראקציה שלך איתנו, שתרגיש יותר מלקוח.

בכל פעם שתבקרו באולמות התצוגה ובמרכזי השירות שלנו תחווה את ה-Omotenashi, באמצעות קבלת הפנים החמה, באווירה המזמינה ובמתקנים המרשימים של הטרקלין, בו תיהנה מכיבוד, תוכל להתעדכן בחדשות, ליהנות מאינטרנט מהיר או להמשיך בעבודתך. בידיעה שטכנאי לקסוס שלנו עובדים בדיוק ויעילות כדי להחזיר אליך את הרכב ואותך לדרך עם מינימום הפרעה לשגרת יומך.

פירוט מערכות הבטיחות המותקנות בדגמים: RX 350h KYUSHU / HADORI / RX 500h F-SPORT

<ul style="list-style-type: none"> • זיהוי כלי רכב ב"שטח מת" • X מניעת התנגשות צד ב"שטח מת" • מצלמת רוורס • חיישני חגורות בטיחות • שליטה אוטומטית באורות גבוהים • זיהוי תמרורי תנועה • בלימה אוטומטית בנסיעה לאחור • התרעה במצב של עייפות או הסחת דעת • מערכת למניעת שכחת ילד ברכב 	<ul style="list-style-type: none"> 12 כריות אוויר • מניעת סטייה מנתיב • בלימה אוטומטית בעת חירום • בקרת שיוט אדפטיבית • זיהוי הולכי רגל • זיהוי רוכבי אופניים ואופנועים • מערכת לבלימת חירום מפני הולכי רגל ודו גלגלי • X הכנה להתקנת מנעולי אלכוהול • X בקרת מהירות חכמה (ISA)
---	--

פירוט מערכות הבטיחות המותקנות בדגמים: RX 450h+ HADORI / TAKUMI

<ul style="list-style-type: none"> • זיהוי כלי רכב ב"שטח מת" • X מניעת התנגשות צד ב"שטח מת" • מצלמת רוורס • חיישני חגורות בטיחות • שליטה אוטומטית באורות גבוהים • זיהוי תמרורי תנועה • בלימה אוטומטית בנסיעה לאחור • התרעה במצב של עייפות או הסחת דעת • מערכת למניעת שכחת ילד ברכב 	<ul style="list-style-type: none"> 12 כריות אוויר • מניעת סטייה מנתיב • בלימה אוטומטית בעת חירום • בקרת שיוט אדפטיבית • זיהוי הולכי רגל • זיהוי רוכבי אופניים ואופנועים • מערכת לבלימת חירום מפני הולכי רגל ודו גלגלי • X הכנה להתקנת מנעולי אלכוהול • X בקרת מהירות חכמה (ISA)
---	--

מקרא:

- מערכת מותקנת בדגם הרכב
- מערכת אופציונלית להתקנה
- X מערכת שאינה מותקנת בדגם הרכב

בטיחות:

קוד דגם	תיאור הדגם	רמת האבזור הבטיחותי
-	RX 350h KYUSHU	7
-	RX 350h HADORI	7
-	RX 500h F-SPORT	7
-	RX 450h+ HADORI	7
-	RX 450h+ TAKUMI	7

רמת האבזור הבטיחותי:

זיהום אוויר:

דרגת זיהום אוויר	צריכת דלק ממוצעת בליטרים ל-100ק"מ*		דגם
8	משולב	6.3	RX 350h KYUSHU
8	משולב	6.4	RX 350h HADORI
14	משולב	8.1	RX 500h F-SPORT

דרגת זיהום אוויר	טווח נסיעה חשמלית (ק"מ)*	צריכת חשמל (וואט שעה/ק"מ)*	צריכת דלק משולבת משוקללת לשתי הנעות (ליטר/100 ק"מ)*	דגם
1	68	176	1.1	RX 450h+ HADORI
1	67	177	1.1	RX 450h+ TAKUMI

רמת זיהום אוויר**

* נתוני טווח הנסיעה וצריכת הדלק והחשמל הינם על פי תקן WLTP, כפי שהתקבלו מיצרן הרכב לפי בדיקת מעבדה תקן: EC 715/2007. יובהר כי צריכת הדלק והחשמל, וטווח הנסיעה בפועל מושפעים בין היתר מתנאי הדרך, מזג האוויר, לחץ האוויר בגלגלים, מאפייני הנהיגה, קיבולת סוללת ההינע בראשית הנסיעה ושימוש בהתקן טעינה תקין ויכולים להיות נמוכים באופן משמעותי ביחס לנתוני היצרן.
 ** הדרגה מחושבת לפי תקנות אוויר נקי (גילוי נתוני זיהום אוויר מרכב מנועי בפרסומת), התשס"ט 2009.