



הדגם ממונה על ממשלה בלבד, סל.ח.

THE ALL-NEW LX 600

Luxury Flagship SUV





.02 להרגיש יוקרתי
עמודים 06-09



.01 להרגיש מרשים
עמודים 04-05



.05 להרגיש שלוה
עמודים 16-17



.04 להרגיש נפעם
עמודים 14-15

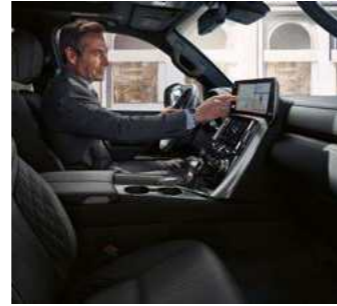

.03 להרגיש מתוחכם
עמודים 10-13



.08 טכנולוגיה
עמודים 24-33



.07 מאפיינים
עמודים 18-23



.11 להרגיש מוערך
עמודים 42-43



.10 מפרט ונתונים טכניים
עמודים 38-41



.09 צבעים
עמודים 34-37

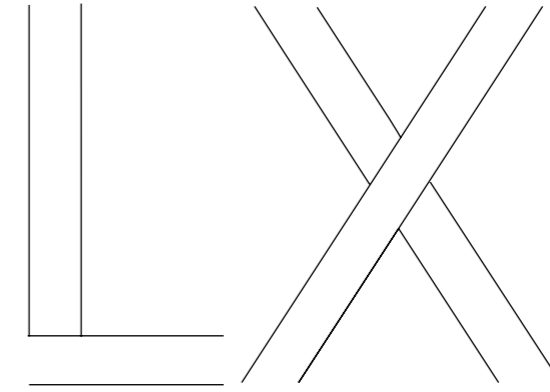

בלקסוס, יש לנו סיבות רבות להיות גאים. אנו מובילים בעיצוב וייצור רכבי יוקרה מאז 1989. אנו חלוצים בפיתוח מערכות הנעה ובטיחות מתקדמות ואנו החברה הראשונה שהשיקה רכב פנאי יוקרה, לקסוס RX, עוד ב-1998. ככל כשזה נוגע לאיכות ולשביעות רצון הלקוחות, לקסוס זוכה ליותר תארים מכל יצרנית רכבי יוקרה אחרת.

אלו הישגים מרשימים, אך עבורנו ייצור של מכוניות יוקרה נובע ממקום אחר, מהותי בהרבה - תשוקה. ההשקה של ספינת הדגל שלנו, ורכב הפנאי המרשים, לקסוס LX, היא ציון דרך משמעותי עבורנו מכיוון שהיא מאפשרת לנו לחלוק איתכם את התשוקה שלנו לרכבים.

בזכות שילוב הרמוני בין שימושיות ואלגנטיות, החזות הקשוחה של הרכב משתלבת עם העיצוב המתוחכם ומעניקה ל-LX מראה הראוי לספינת הדגל של לקסוס בשטח. כאן, אנחנו מגדירים מחדש הנאה מנהיגה מהי.

כאשר אנו שמים את חוות הנסיעה במוקד - ישנה רק שאלה אחת עליה אנו צריכים לענות: כיצד אנו גורמים לך להרגיש? תשובה: פשוט היכנסו ל-LX ותראו.

שום מכונית אינה מיוצרת באופן דומה ללקסוס.

הצהרת כוונות

הממדים הגדולים והנוכחות המרשימה של
לקסוס LX החדש מעניקים לו נוכחות יוצאת
דופן, בכל מקום אליו תיסעו

בעמידה או בתנועה, לקסוס LX מושך תשומת לב מיידית. העיצוב המרהיב
והמודרני של הגוף השרירי בא לידי ביטוי באמצעות פנסים אחוריים
הזוכים למוטיב ה-"L" של לקסוס. פנסי ה-LED האלגנטיים משתלבים
בחרטום הנועז ומעניקים נופך דרמטי לעיצוב המוכר של המותג.
בתוספת חישוקי ה-22 אינץ' הייחודיים ולוחית הזיהוי החדשה לא ניתן
יהיה לפספס את ה-LX.

'הדור הבא' של שפת העיצוב

למרות גודלו, הפרופורציות המאזנות להפליא של ה-LX מעניקות
לצלילתו תחושה אתלטית, דינמית ומסוגננת בעת ובעונה אחת.
המיוזוג בין פונקציונליות ואלגנטיות מבשר על "הפרק הבא" בשפת
העיצוב של לקסוס.

שפת העיצוב מרשימה ותכליתית והיא מגלמת את התחכום של
'ספינות הדגל' לרכב שטח של המותג. דוגמה לכך ניתן לראות בגריל
הגדול המעיד על ביצועי המנוע המסתתר מאחוריו. מהעבר השני,
העידון מתבטא בקווים מפוסלים ומגוונים המדגישים את הייחוד
והאלגנטיות בעיצוב מבית המותג היוקרתי.

ה-LX נוסך תחושה ברורה של ביטחון בנסיעתו, כך שהיושבים בתוכו אינם
יכולים לפספס את העובדה שהם נמצאים בתוך רכב שטח יוצא דופן.



ברוכים הבאים לנוחות של מחלקה ראשונה

תא הנוסעים המעוצב להפליא של ה-LX החדש עונה באופן מיידי על הציפיות שמציב המראה החיצוני המרשים

יוקרה היא שלוה. אפשר לחוש בזה כאשר לוחצים על כפתור ההנעה, השמשות האקוסטיות המספקות בידוד רעשים יוצא מהכלל ומבטיחות נסיעה רגועה במיוחד לנהג והנוסעים. החוויה מועצמת על ידי צמיגים בעלי חתימת רעש נמוכה ומערכת מתלים המתכווננים באופן אדפטיבי במשך כל הנסיעה.

יוקרה היא אומנות. הריפוד מפואר ובעל גימור יפיפה. ההגה משלב עור תפור בעבודת יד לצד עץ בגימור מוגרען וטבעי. גימור העץ, המשובץ בסגנון Shimamokou, מופק באמצעות טכניקה ייחודית ומורכבת.

טכנולוגיה המספקת נוחות

היוקרה בלקסוס LX שואבת את ההשראה מתרבות ה-'אומוטנאשי', אתוס האירוח היפני העתיק, הצופה את צרכי האורח עוד בטרם הוא מודע לכך. הוא בא לידי ביטוי באמצעות חידושים מבורכים כמו תאורה במראות הצד המאירה את הקרקע ודואגת למנוע דריכה בשולית מזדמנת, או בבקרת אקלים בעלת 4 אזורים אשר פולטת חלקיקי NanoE™ המנטרלים וירוסים ומספקים לחות לעור ולשיער*.

באופן מעשי, מאחורי ההגה של ה-LX החדש תרגישו בבית. קונספט ה-Tazuna לעיצוב סביבת הנהג מאפשר לשלוט ברכב באופן מושלם וללא תנועות מיותרות, אפילו בשטח קשה. מושב הנהג יתאים את עצמו עבורך כמו כפפה. הוא מזרים אוויר ממוזג כאשר הטמפרטורה מסביב קרה או חמה.

כנראה שאין מקום בו תיהנו יותר מהאיכויות של מערכת הסאונד של Mark Levinson® המנצחת על המוזיקה באמצעות לא פחות מ-25 רמקולים. המערכת מספקת סאונד שכוון להתאים במיוחד לתא הנוסעים אותו בחרת. ככה 'אומוטנאשי' באה לידי ביטוי.

* נטרול של יותר מ-99% וירוסים וחיידקים על ידי חשיפה של שעה אחת ל-nanoE™. מבוסס על בדיקות Japan Food Research Laboratories, ד"ר מס' 0101-20073697001, 0101-15038623001.

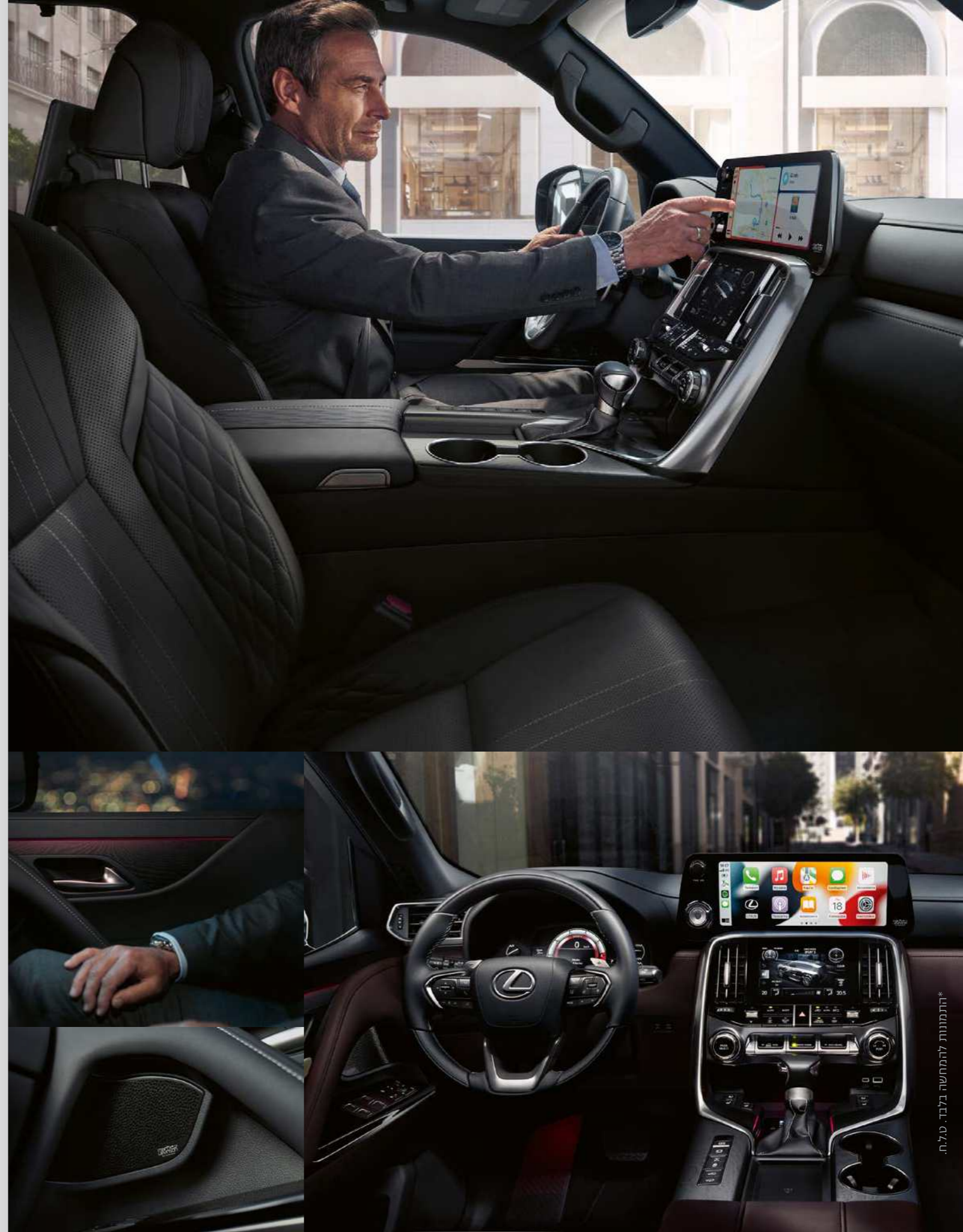

* התמונות להמחשה בלבד. ט.ל.ח.





לחיות כ-VIP

עם שפע פריטים שיוצרו בעבודת יד, דגם ה-LX בגרסת ה-VIP מציב רף יוקרה אקסקלוסיבי בלעדי ללקסוס

בכניסה לתוך ה-LX ברמת הגימור VIP תוכל לחוש במאמץ שהושקע בפיסת האומנות המוטורית הזאת. ליוקרה סביבך יש איכות מסוימת, איכות שמקורה יכול להיות רק ממגע יד אנושית. זוהי מלאכת יד יוקרתית המאפשרת לחוש בחברתם של האומנים.

אלו הם ה-Takumi, אנשי המקצוע המפורסמים שלנו. כל אחד מהם צובר ניסיון של לפחות 15 שנים בתחום התמחותו. לכל אחד תשוקה ייחודית ומחויבות למוצר שעובר תחת ידו. הכישרון שלהם מעניק ממד אישי במיוחד לתא הנוסעים של לקסוס.

זה בא לידי ביטוי בעיטורי העץ הטבעי על משענות המושבים הקדמיים ובתפרים העדינים שנוצרו בעבודת יד. התפירה האיכותית היא עדות למיומנות ולתשומת הלב לפרטים של האומנים היפנים האלו. תשומת הלב לפרטים הקטנים נמצאת בכל פינה ברמת הגימור VIP.

גן עדן של רגיעה

ריפודי עור ייחודיים בגוון Sunflare Brown או עור שחור מברכים אותך בכניסה לרכב ומבטיחים שדבר לא חמק מעינינו בדרך להפוך את רמת הגימור VIP לתא הנוסעים המפנק והמרגיע ביותר. הנוסעים במושב האחורי ייהנו ממיזוג אוויר במושבים, ממרווח רגליים נדיב במיוחד ומזווית הטיה משופרת למשענת המושב, בעוד הדום הנפתח מאפשר להתרווח ולהניח עליו את הרגליים בנינוחות. מסעות ארוכים ומפרכים ישכחו במהירות בעזרת פונקציית מסאז' המרגיעה את הגוף והנפש, בעוד פתחי מיזוג בתקרת שורת המושבים השנייה ישטפו את הנוסעים באוויר קר.

מוכן לספק לך בידור

הנוסעים מאחור יעריכו את מערכת הבידור שבמושב האחורי. המסך מתקפל אופקית בצורה חכמה בכדי לא להפריע לשדה הראייה לפנים.

חלונות מושחרים מבטיחים שחויית הנסיעה לא תופרע מאור השמש או מסינוור בנוסף, הקונסולה המרכזית מאחור תספק את כל הדרישות הטכנולוגיות של היושבים שם בעזרת משטח הטענה אלחוטי, שתי יציאות USB ואחת ל-HDMI.

בטיחות VIP

לחויית המחלקה הראשונה מצטרפת גם הידיעה שגרסת ה-VIP של ה-LX מציעה מערכות בטיחות ייחודיות שנועדו לשמור על הנוסעים. לדוגמה: כרית אוויר נוספת שנועדה לשמור על הנוסעים במידה והמושב מוטא לאחור ומערכת קדם-התנגשות שמיישרת את גב המושבים באופן אוטומטי במקרה בו תאונה עלולה להתרחש.



משחקי כוח

מהכבישים האיכותיים ביותר ועד לשטח הטכני ביותר, גאוותנו של ה-LX נובעת מהשילוב בין קשיחות יוצאת דופן וזריזות מפתיעה

תחושת "מלך הכביש" מוענקת לך אפילו לפני שתתניע את ה-LX, הנוכחות הדרמטית שמספק העיצוב החיצוני אחראית לכך. ועכשיו, ה-LX מוכן להפגין את הדומיננטיות שלו על הסביבה. כשהמנוע מתעורר לחיים בשאגה, חווית הנסיעה כפי שהכרת אותה, נותרת מאחור.

מנוע חדש בעל מגדש טורבו כפול משחרר עוצמה מרגשת של כוח

מנוע חדש בעל מגדש טורבו כפול משחרר עוצמה מרגשת של כוח. שילוב בין שלדת סולם המבוססת על פלטפורמת GA-F חדשה עם מערכת הנעה חדשה הופכות את חוויית שמגיש ה-LX 600 לאוחזים בהגה לכזאת המגשימה את ההבטחות של העיצוב החיצוני הנועז. יחידת ההנעה משודכת לתיבת היילוכים אוטומטית חדשה בעלת 10 היילוכים והנעה כפולה קבועה, לכן מנוע ה-V6 בנפח 3.5 ליטר מספק יותר מומנט והאצה מהירה מתמיד. החוויה שלך היא מעבר לכוח עצמו. זאת חוויה המשלבת עוצמה ועידון והיא תזכיר לך תמיד שמדובר ברכב מבית לקסוס.

תוכנן בכדי לערב אותך בחוויית הנהיגה

לקסוס LX החדש שוקל פחות מהדור הקודם ועם מרכז כובד נמוך יותר, חלוקת משקל אופטימלית ומתלים בעלי בקרת גובה אדפטיבית, ה-LX הוא חוויה לנהיגה. התנהגות הכביש שלו מהנה בהרבה מהמצופה מרכב שטח בממדים שלו.

ה-LX מתהדר בהתנהגות כביש מעודנת ושומר על היציבות גם בסיבובים חדים ובבלימות תובעניות. התחושות בנהיגה מוגברות הודות להגה כוח חשמלי חדש ומדויק, לאחידה העדיפה ותודות לזווית גלגול מצומצמת במהירויות גבוהות. לשיפור האווירודינמיות והאחידה, מרווח הגחון משתנה אוטומטית ככל שהמהירות עולה. במקביל, הדוושות מגיבות במידיות לפקודות שלך. זוהי 'חתימת הנהיגה' הייחודית של לקסוס, תחושה ייחודית למכוניות לקסוס המגיבות באופן צפוי הנאמן לכוונותיך.

תוכנן כדי לכבוש כל שטח

צאו להרפתקה בשטח והטכנולוגיה המתקדמת תשמור אתכם במסלול. מערכת Multi-Terrain Select מאפשרת לכם לבחור לאחד ממצבי הנהיגה: בוצ', שלג, חול או סלעים. מערכת 'בקרת זחילה' מאפשרת ל-LX להתקדם בתוואי שטח קשה תוך שהיא מאיצה ומאטה את הרכב בעצמה. מערכת Multi-Terrain Monitor מספקת תצפית לכל צדדיו של הרכב ואפילו מתחתיו. תרגישו בשליטה, כאשר הרכב הענק כובש את השטח צעד אחר צעד. הוא לעולם לא נרתע מאתגרים ולעולם לא מאבד שלוהו. כך רכב שטח הנושא את הסמל של לקסוס אמור להרגיש.



טכנולוגיה בצד שלך

לקסוס LX מלא בחידושים חכמים המעשירים את חוויית הנסיעה ומקפידים לשמור את היקרים לך ואותך בטוחים ושלווים

שנכנסים לתא הנוסעים של ה-LX, מגוון המסכים וגודלם מאותת שמדובר בסביבת היי-טק. לצד מסך מגע בגודל 12.3 אינץ' ניצב לוח מחוונים דיגיטלי בגודל 8 אינץ', תצוגה עילית רחבה במיוחד ומסך מגע לתפעול בקרת האקלים ומאפייני נהיגת השטח. המערכת מהירה יותר ונוחה לתפעול והיא מציעה קישוריות למכשירים הניידים באמצעות חיבור אלחוטי ל-Apple CarPlay® וחיבור חוטי ל-Android Auto®.

תוכנן כדי להעניק שקט נפשי

בלקסוס LX ניתן למצוא רשימה ארוכה של טכנולוגיות חדשות. לדוגמה, 'תצוגה עילית'* המקרינה מידע חשוב על הנסיעה, מערכות הבטיחות והניווט ישירות על השמשה הקדמית. כך, לא צריך להסיר את העיניים מהכביש שלפניך. המראה האחורית דיגיטלית* ומשתקפת בה תצוגה ממצלמה המותקנת בדלת האחורית. כך, מתקבלת תצוגה מעולה של הנעשה מאחור במיוחד, כאשר תא המטען עמוס עד הגג בציד או שמזג האוויר קשה. מערכת לסיוע בעת חנייה תבלום את הרכב במקרה הצורך, בזמן שבמערכת חנייה היקפית דיגיטלי שופרה עם יכולת לשטוף את המצלמה האחורית. לאורך המסע אפשר להרגיש שמישהו השקיע מאמץ בכדי להפוך את החוויה חסרת דאגות.

מערכת בטיחות תמיד דרוכה לקריאה

הירגעו מההבנה כי אתם יושבים באחד מרכבי השטח הבטוחים ביותר שנבנו אי פעם. מערכת הבטיחות Lexus Safety System+ מתפקדת כ-"טייס המשנה" שלך ושומרת עליכם בטוחים בכל סיטואציה על הכביש, בעיר או באוטוסטרדה, ביום ובלילה, בצומת, בסיבוב או בשינוי נתיב. הכל באמצעות המילה האחרונה בטכנולוגיות למניעת תאונות. מערכת טרום-התנגשות יכולה כעת לזהות רוכבי אופניים בשעות היום והולכי רגל בלילה; מערכת בקרת השיוט שומרת על מרחק מוגדר מהרכב שלפניו; בנוסף, מערכת לניטור 'שטח מת' מתריעה על כלי רכב בנתיבים סמוכים שאינם נראים במראות הצד ועל תנועה מתקרבת כשאתם עומדים לפתוח את הדלת. לאן שלא תלכו, החוויה תהיה מוצלחת - בזכות טכנולוגיה פורצת דרך שנמצאת לצדכם בכל צעד.

*זמין בחלק מרמות הגימור.



01. גריל נועז

הגריל האופייני ללקסוס זוכה לפרשנות נועזת – מוטות רוחביים צפיים היוצרים צורת 'שעון חול' תלת ממדי שנראית מעולה ומספקת קירור משופר ליחידת הכוח בעלת הטרורבו הכפול. להשלמת המראה יוקרתי, הפגושים מוצעים בצבע גוף הרכב.

02. פנסי לד

פנסי ה-LED מעניקים ל-LX מראה קשוח. עיצוב הפנסים החדש כולל שורה של 3 פנסי LED אדפטיביים בטכנולוגיית BladeScan® בעלי מראה מינימלי ותאורת יום בצורת 'L'.

03. תאורת יום

תאורת היום, בצורת 'ראש חץ' מעניקה ל-LX מראה חדש ובוולט. בעוד מיקומם מעניק לרכב מראה תקיף, מבט נוסף מעניק תחושת עומק תלת ממדית המשתנה כשמבטיים ביחידת התאורה מזוויות שונות.

04. מנקי פנסים קדמיים

מזרקי מים קטנים לניקוי יחידות התאורה משולבים בפגוש ומבטיחים עיצוב נקי ויוקרתי.

05. מראות דלת עם 'תאורת שלוליות'

מראות הצד משלבות מראה חסון ויוקרתי. בגוף המראה משולבות מערכות מתקדמות כמו 'מערכת לניטור רכבים בשטח מת', מצלמות חנייה היקפיות ומערכת ל-'תאורת שלוליות' שמקרינה את הלוגו של לקסוס על השטח לצד הרכב.

06. מצלמות המשלבות בגוף הרכב

בכדי לסייע בהבנת התנאים מסביב ל-LX, בניסיעה בשטח טכני או בחנייה בעיקר, תצוגת Multi-Terrain Monitor מציגה על מסך ה-12.3 אינץ' תמונה ממצלמות המשלבות בגוף הרכב



07. חישוקי סגסוגת 20 אינץ'

חישוקי 20 אינץ' בעלי מראה רב שכבתי הכולל צורות V כפולות המשתלבות בגימור מטאלי כהה.

08. חישוקי סגסוגת 22 אינץ'

חישוקי ה-22 אינץ' המרהיבים מציגים ניגוד גבוה בין צביעה שחורה וגימור מטאלי בוהק ומעניקים תחושת עומק תלת ממדי.

09. חישוקי סגסוגת 22 אינץ' VIP

בלעדי לדגם ה-VIP, גלגלי 22 אינץ' חושלו במיומנות והם מתהדרים בגימור מתכתי איכותי במיוחד.

10. צמיגים דו-שימושיים

צמיגי 22 אינץ' שפותחו לאחרונה מספקים ל-LX רמה גבוהה של ביצועים בשטח ובכביש. הם מפחיתים עייפות בזכות רמת הרעש הנמוכה שלהם, מספקים שלוהה ושקט נפשי.

11. תאורה מאחור

פנסים האחוריים מעוצבים בצורת L ומציגים מראה ייחודי. בכדי ליצור אפקט מרהיב, האורות ממוקמים על ציר רציף מהחזית למותני הרכב ומשם לדלת תא המטען.

12. לוגו לקסוס חדש

הלוגו האחורי החדש של LEXUS משדר מראה נקי, מודרני וקל לזיהוי.

13. גג אלומיניום / גג שמש

ל-LX החדש יש גג מסגסוגת אלומיניום קל משקל, המפחית את המשקל משמעותית בכ-10 ק"ג. עם מסילות גג מותקנות כסטנדרט, העיצוב החדש תורם ליציבות באמצעות הורדת מרכז הכובד של המכונית. ה-LX מאובזר בגג שמש חשמלי מזכוכית, המעניק תחושת מרווח אוורירית.

14. דלת תא מטען נשלטת מרחוק

בכדי להפחית משקל, אלומיניום החליף את הפלדה בדלת תא המטען. פתיחה חשמלית של הדלת תהיה נוחה, גם כאשר הידיים עמוסות בקניות. כאשר המפתח בכיס פשוט הניחו את הרגל מתחת לפגוש האחורי כדי לפתוח או לסגור את תא המטען.



02



01



03

01. הגה

ההגה מביא את חוויית הנהיגה לדרגה אחרת. המעצבים של לקסוס עבדו בצמוד לאומני ה-Takumi של לקסוס בכדי לשפר את נקודת הממשק הזאת. בכדי להבטיח איכות מעולה ויציבות בהיגוי הוקדשה תשומת לב מיוחדת לצורתו של גלגל ההגה ולמשטח הפקדים. הצוות בחר בכיסוי מעור בכדי לצמצם חיכוך כאשר פעולות ההיגוי מתבצעות, והוספה של עץ תרמה מצידה לתחושת האיכות. ידיות החלפת הילוכים ניצבות מאחורי ההגה ומערכת חימום מבטיחה תחושה נעימה בכל מקום בו תאחזו בהגה.

02. זכוכית אקוסטית / בידוד קול

לשיפור בידוד הרעשים, זכוכית אקוסטית הותקנה גם בשמשה הקדמית וגם בחלונות הנוסעים מלפנים ומאחור. בנוסף חומרי בידוד מבוססי קצף שולבו במרכב תא הנוסעים ורצפת התא זכתה למבודד רעשים. בגב לוח המחוונים שולבו חומרים 'בולעי רעשים' בכדי לצמצם את רעשי המנוע ומערכת המיזוג.

03. מערכת תאורת אווירה

אפשר להתאים את תאורת האווירה ב-LX בבחירה של צבע אחד מתוך 64 צבעים אפשריים. בהתאם לפילוסופיית העיצוב שלנו - L-finesse - מעצבי לקסוס אפיינו 14 צבעים מתקשרים לתחושות המתעוררות כאשר אנו עדים לתופעות טבע. בחירת הצבעים היא ביטוי נוסף לתפיסת האירוח של לקסוס, ה-'אומוטנאשי' עם נושאים כמו:

- ריפוי: גוונים שלווים יוצרים מרחב 'ריפוי' שבו עולם הטבע הירוק וכוח דינמי מתקיימים יחדיו.
- מרגיע: גוונים המעבירים מרחב 'מרגיע' מלא בחיוניות המשתלב בדרך בה אור השמש ומקצב האדמה מגיעים וחולפים.
- מעורר: גוונים של לבן מרמזים על מרחב 'מעורר' שבו אור השמש מעורר את הנפש.
- מיקוד: גוונים קרירים מיסטיים יוצרים מרחב 'ממוקד' למחשבה, ומעוררים את תחושת הזמן וקצב הטבע.
- מלהיב: גוונים חזקים, דמויי אש, אשר יוצרים חלל 'מלהיב', המזכיר את צבעה של הלהבה ואת האופן בו הוא משתנה בטמפרטורות שונות.



04



05



07



06



08

04. מושבים מתקפלים חשמלית בשורה שנייה / שלישית*

בדגמים בעלי 7 מושבים מערכת 'multi-seat auto arrange' מאפשרת לך לקפל את המושבים בשורות השנייה והשלישית בלחיצת כפתור, וליצור באופן פשוט מרחב גדול למטען. המושבים מתקפלים יוצרים רצפה שטוחה היוצרת משטח מרווח ונטול מגבלות.

05. חלונות מושחרים

משפר את רמת הנוחות לנוסעים, חלונות מושחרים בדלתות האחוריות חוסמים את אור השמש מבחוץ. לתחושת יוקרה במושב האחורי וילונות הצללה זמינים בכדי לנטרל אור שמש ישירה ובכדי ליצור אווירה רגועה ופרטיות.

06. הגדרות זיכרון

ניתן לכוון מחדש את המושבים בהתאם למיקום שנשמר בעבר בנגיעה אחת, זאת באמצעות כפתורי הזיכרון של מצב המושב. ניתן לשמור עד שלוש תנוחות ישיבה שונות עבור מושב הנהג.

07. קופסת קירור*

בקונסולה המרכזית של ה-LX מוצעת קופסת קירור. אפילו אם המגש החוצה את תא האחסון שבין המושבים, בקבוקים של 500 או 1,500 מ"מ ימצאו בתא המקורר מקום. בכדי להקל את הגישה עבור כולם, לתא האחסון המקורר דלת הנפתחת בן מהשורה הקדמית או מהשורה השנייה.

08. משענת יד אחורית

כסטנדרט ב-LX החדש, משענת היד נוחה ומרופדת ומאפשרת מקום להניח את היד כולה בנוסף למחזיקי כוסות. זווית משענת היד הוגדלה לשימוש נוח יותר.

*זמין בחלק מרמות הגימור.



05



01-02-03



07



06



04

04. לוח בקרה אחורי VIP

הקונסולה המרכזית משלבת משענות ליד הימנית והשמאלית וכוללת בקרת אקלים לכל צד. הפאנל כולל משטח טעינה אלחוטי, ופתיחת שולחן מתקפל מאפשרת גישה למחזיק כוסות, כניסות USB, HDMI, שקע לאנזיות ושקע 12V לצד מגש לאחסון. בתא האחסון שבקונסולה האחורית אפשר להשאיר את הציוד הפרטי.

05. מיזוג אוויר VIP

בנוסף למאפייני נוחות כמו וילונות הצללה ואורות קריאה מיוחדים, דגם ה-VIP מתהדרת בפנתי מזגן ייחודיים מהתקרה. פנתי מיזוג אלו מספקים זרימת אוויר דמוית מקלחת לקירור של נוסעי השורה השנייה. פנתי מיזוג נוספים בבסיס המושב האחורי מספקים משב אוויר חם.

06. חלונות מושחרים VIP

וילונות הצללה בדלתות מאחור חוסמים את קרני השמש ומגבירים את רמת הנוחות של רמת הגימור VIP. לחוויית יוקרה עדיפה וילונות הצללה נוספים מותקנים גם בחלונות המשנה הקטנים מאחור. ההצללה תורמת לתחושת הפרטיות ולשלווה הכוללת, בעיקר במצב שכיבה.

07. מערכת בידור VIP במושב האחורי

רמת הגימור VIP הראשונה בהיסטוריה של לקסוס מציעה מערכת בידור למושב האחורי (RSE) לכל אחד מהנוסעים מאחור ומאפשרת לאורחים ליהנות מסרטים ומשחקים בנוחות חסרת תחרות. מצד מסכי LED גדולים, 11.6 אינץ' ברזולוציית FHD, מונעים בובהק מהסביבה ומספקים תמונה באיכות מעולה. מושב הוסע הקדמי מציע מצב 'החלקה לפני' המאפשר להגדיר את המרווח במושב האחורי בעוד שצד ה-RSE ניתן לקיפול בכדי לשפר את הראות ללפנים.



02



01



05



03



04

01. מושבים קדמיים

באמצעות מבנה תלת ממדי, אזור הכתפיים עוטף את גבם של היושבים, בנוסף המבנה תומך גם באזור המותניים ומציע חופש תנועה רחב. מושבי ה-LX החדשים מאפשרים לך להתאים את תנוחת הנהיגה הנכונה ולספק תחושה מרגיעה ועוטפת. מושב הנהג בעל הכוונן החשמלי מציע 10 זוויות כיוון שונות ומסייע בהזחה, השכבה, הרמה, הטיה קדמית ושינוי אורך כרית המושב, בעוד שבדגם ה-VIP כפתורים על דלת הנהג מאפשר לך לכוון גם את מושב הנוסע באופן מלא.

02. מושבים מחוממים / מאווררים

פונקציית חימום המושבים המאפשרת לבחור אחת משלוש רמות חום שונות והיא תוכננה לחמם חלקי גוף הרגישים לעייפות בנסיעות ארוכות במזג אוויר קר. בימים חמים יותר, מערכת אוורור מושבים מזרימה אוויר ממערכת המיזוג בכדי ליצור תחושת קירור נעימה.

03. מערכת בקרת אקלים Lexus Concierge

מערכת Lexus Climate Concierge, הנשלטת ממסך בגודל 7 אינץ', מנצחת על חימום המושבים, ההגה ואוורור המושבים בכדי ליצור אקלים אופטימלי בתא הנוסעים. לטובת נוחות וצריכת דלק מעולות, פונקציית S-Flow Climate Control מנהלת בצורה חכמה את מערכת המיזוג. המערכת מסוגלת לזהות אילו מושבים תפוסים ולווסת את בקרת האקלים בהתאם. פונקציה מעניינת נוספת היא Climate Concierge המשחררת חלקיקי NanoTM X זעירים המנטרלים וירוסים וחיידקים, מפחיתים ריחות ומעניקים לחוות לעור ולשיער.

04. סגירת דלתות רכה

מנגנון "הסגירה הרכה" של הדלתות משולב בדלתות מלפנים ומאחור ומבטיח שכל דלת תיסגר בצורה מדויקת וחלקה.

05. סביבת נהג בתפיסת TAZUNA

סביבת הנהג הקונספטואלית המרהיבה - 'Tazuna' הוצגה לראשונה במכונית התצוגה Lexus LF-30 והגיעה גם ללקסוס LX. סביבת הנהג של ה-LX נוצרה בכדי לספק חוויית נסיעה מלהיבה, השואבת השראה מהצורה בה פרשים מעברים פקודות לסוסייהם באמצעות המושכות (Tazuna). לנהיגה נוחה ואינטואיטיבית כל הפקדים החשובים ממוקמים בדרך המצמצמת את כמות התנועות הנדרשות בכדי להפעילם.

03. מושב VIP עם מסאז', יכולת שכיבה והדום

רמת הגימור VIP מציעה לנוסע בצד הימני מאחור מושב עם הטייה של 48° והדום לרגליים. מושב זה מספק תנוחת ישיבה העדיפה על הדגמים המתחרים.

המושבים תומכים באגן ובריכיים בעוד התמיכה לכתפיים מאפשרת תנועת זרוע חלקה. החלק המרכזי של המושב קעור ומוסיף לאחיה המעולה. שבע תכניות עיסוי דואגות לפעיל לחץ מפנק על כל חלק בגוף. ההדום מרופד בעור סנטטי, עמיד בפני כתמים, המאפשר להניח את הרגליים גם עם נעליים.

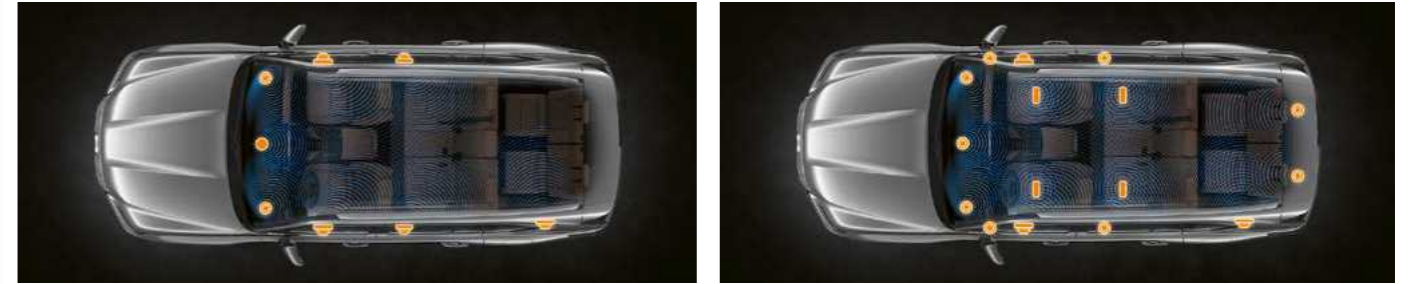

01. מערכת MARK LEVINSON® בעלת 25 מקוליים*

25 מקוליים הם הכמות הגדולה ביותר של מקוליים שאי פעם הותקנה במכונית לקסוס. מערכת הסאונד ההיקפי 3D מבית Mark Levinson® מספקת איכות סאונד יוצאת דופן. בכדי להשיג איכות סאונד ברמה עולמית הושקעו תכנון אקוסטי בלעדי לכל גרסה של ה-LX. לחוויה של אולם קונצרטים פיזור הרמקולים של מערכת Mark Levinson® PurePlay משלבת 9 רמקולי Mid-range באורך 10 ס"מ מבית Unity™. בנוסף, בשביל להעשיר את החוויה שולבו 4 רמקולים נוספים בתקרת הרכב.

02. מערכת שמע בעלת 10 רמקולים*

מערכת שמע בעלת 10 רמקולים מציעה סביבת סאונד יוקרתית ומשמיעה צליל עוצמתי בטווח נמוך. בכדי להפיק צליל מדויק בטווח בינוני וגבוה לצד צליל בס עמוק, המערכת נעזרת ברמקולי CTS, 9 ס"מ, בטווח בינוני. רמקולים משולבים אלו מותקנים מצדי לוח המחוונים. קופסת סאבוופר בגודל 16 ס"מ מותקנת בתא המטען ומעניקה צליל באס בעוצמה ואיכות מעולות.

03. לוח מחוונים דיגיטלי

מאפשר קריאה נוחה של המידע הרלוונטי לנסיעה. מסך TFT (Thin Film Transistor) צבעוני בגודל 8 אינץ' מציע גרפיקה של מחוונים מטאליים. בנוסף למחווון מרכזי בעיצוב אנלוגי מקיפים את המסך 4 מדים אנלוגיים (טמפרטורת מנוע, לחץ שמן, דלק ומתח חשמלי) המספקים מידע רלוונטי לנוהגים ברכב שטח אמיתי.



01. מסך מגע בגודל 12.3 אינץ'

ה-LX החדש מציג את התצוגה הכפולה הראשונה של לקסוס עם מסך 12.3 אינץ' עליון ומסך 7 אינץ' תחתון שתוכנן להציג מידע אך לא להסיח את הדעת. מסך התצוגה בגודל 12.3 אינץ' מציג בקרות ניווט, אודיו ומשמש כצג רב שימושי במהלך נסיעה בשטח. מסך מגע רחב זה (12.3 אינץ') ברזולוציה גבוהה מציע תפעול אינטואיטיבי ונוח לצד תצוגה עשירה וברורה.

02. מסך מגע בגודל 7 אינץ'

מסך המגע התחתון בגודל 7 אינץ' מציג את הגדרות בקרת האקלים (טמפרטורה, עוצמת זרימת אוויר, פתחי אוורור, חימום ואוורור מושבים, חימום ההגה) ומשמש כמסך תמיכה למערכת ל-Multi-Terrain Select. בנוסף, מחווון מצב AWD מציג את יחס ההעברה ואת מצב ההפעלה/כיבוי של נעילת דיפרנציאל. בנוסף, ממסך זה ניתן לכוון את גובה הרכב. תצוגת מערכת 'בקרת הזחילה' מוצעת הן במסך המידע בגודל 8 אינץ' והן בצג 7 האינץ'.

03. מערכת הסיוע הקולי של לקסוס

בינה מלאכותית המשולבת במערכת הזיהוי הקולי החכמה של לקסוס מחליפה את הצורך ללחוץ על כפתורים בזמן שאתם מתרכזים בנעשה על הכביש. הפיתוח החדשני לזיהוי קולי "Hey Lexus" מסוגל להבין שפה** ואת ההקשר של הפנייה, לדוגמה "חם לי מדי". המערכת מסוגלת לזהות אף מי מהיושבים מלפנים מדבר. ניתן בנוסף להגדיר את מילת המפתח לתקשורת עם המערכת או לבקש מהמערכת לבצע פעולות שונות כמו למשל פתיחת חלון.

04. חיבור טלפון חכם

עם Android Auto® או Apple CarPlay® האלחוטי, ה-LX החדש מאפשר לך להציג אפליקציות רבות מהטלפון החכם שלך בצג בגודל 12.3 אינץ' ולגשת אליהן בקלות.

*זמין בחלק מרמות הגימור.
** זמין בשפה האנגלית.

LEXUS SAFETY SYSTEM +



04. BLADESCAN® ADAPTIVE HIGH BEAM SYSTEM
 באמצעות אור מ-12 נורות לד המוקרנות על מראה עגולה, המסתובבת ב-6,000 סל"ד, ומשם דרך עדשה, המערכת הראשונה בעולם מסוג זה, שנוצרה על ידי לקסוס, עוזרת לך לזהות הולכי רגל ותמרורים בצורה ברורה יותר, מבלי לסנוור מכוניות מתקרבות.

05. סיוע בהיגוי חירום
 כאשר הולך רגל קרוב מאוד או פוסע בנתיב הנסיעה שלך, מערכת סיוע היגוי בחירום תסייע לתנועות ההיגוי שלך כדי לשפר את יציבות המכונית תוך מניעת סטייה מקריית מנתיב.

01. LEXUS SAFETY SYSTEM +
 ה-LX החדש מגיע כסטנדרט עם מערכת הבטיחות LEXUS SAFETY SYSTEM+ העדכנית ביותר, המביאה חבילה של מאפייני בטיחות מובילים ובכללם מצלמה עם עדשה משופרת ורכיבי מכ"מ מתקדמים שנועדו להרחיב את טווח התגובה. מערכת הבטיחות LEXUS SAFETY SYSTEM+ מהירה יותר כעת, מכסה סיכונים אפשריים רבים יותר, מרגישה טבעית יותר לשימוש וכוללת את התכונות הבאות:

02. מערכת קדם התנגשות
 על ידי שיפור יכולות המכ"ם והמצלמה, ה-LX יכול כעת לסייע בזיהוי לא רק של רכבים מלפנים אלא גם רוכבי אופניים ביום ואפילו הולכי רגל בתנאי יום ולילה.
 ה-LX יכול גם לזהות כלי רכב מתקרבים והולכי רגל חוצים בעת כניסה לצומת. אם המערכת מזהה סבירות גבוהה לתאונה, פעולת הבלמים וההיגוי עשויים להיות מותאמים כדי לסייע בהימנעות מהתנגשות או להפחית את הנזק במקרה של פגיעה.

03. בקרת שיוט אדפטיבית
 לנסיעה שלווה, בקרת השיוט הדינמית שומרת על מרחק מוגדר בין ה-LX לרכב שלפניו, גם אם הרכב הזה נוסע במהירות משתנה. המערכת נעזרת בחיישן הרדאר ובמצלמה בכדי לזהות את הרכב מלפנים ולשמור על מרחק מתאים. אם הרכב מלפנים נעצר, גם ה-LX יעצור. כאשר הרכב מלפנים נוסע שוב, תוכל להמשיך בנסיעה אחריו על ידי הפעלת מתג RES או באמצעות לחיצה על דוושת הגז.

*הנתונים אינם מהווים בטיחות.



01



02



03



05



04

01. מראה אחורית דיגיטלית

המראה האחורית הדיגיטלית של ה-LX מציגה תמונות ממצלמה בחלקו האחורי של רכב השטח. הדור השני של מערכת זו כולל מסגרת קלה יותר, תמונה רחבה יותר וצמצום השטחים המתים. המראה הדיגיטלית גם משפרת את שדה הראייה לאחור כאשר המושבים האחוריים תפוסים, תא המטען עמוס עד הגג, או מזג האוויר והראות גרועים.

02. מערכת לסייע בבלימה בחנייה

מערכת זו מסייעת ל-LX להימנע מהתנגשויות קלות במהלך תמרוני חניה במהירות נמוכה. המערכת מנטרלת את השטח בחלקו הקדמי והאחורי של הרכב ואם היא מעריכה שיש אפשרות למגע עם עצם סטטי, הולך רגל או רכב, המערכת יכולה להתאים את כוח המנוע ואת בקרת הבלמים בכדי למנוע או לצמצם פגיעה.

03. מערכת לניטור תצוגה פנורמית

לנהיגה קלה יותר במקומות צפופים, צג Digital View Panoramic View מספק תצוגה של 360° מסביב לרכב. מערכת שטיפה למצלמה אחורית מסייעת להבטיח תמונות ברורות. המערכת יכולה ליצור תמונות תלת מימד וירטואלית של ה-LX שלך, המדמה תמונה של הרכב "ממעוף הציפור" ומסייעת בתמרון באמצעות הצגת נתונים על המסך.

04. התראת לחץ אוויר בצמיגים

מסך המידע עוקב אחר נתוני לחץ האוויר בצמיגים ומזהיר במקרה של ירידת לחץ. המערכת יכולה להפחית את הסיכון לתקר ולשפר גם את צריכת הדלק וגם את אורך חיי הצמיג.

05. בקרת התחלת נסיעה

מערכת זו מסייעת במניעת זינוק פתאומי והאצה חסרת שליטה. במידה והנהג מעביר הילוך תוך לחיצה על דוושת הגז, המערכת מדכאת את כוח המנוע בכדי לשמור על מהירות ותאוצה מתחת לרמה קבועה מראש. בנוסף המערכת עשויה להזהיר את הנהג.



06



09



07



08



10

06. 8 כריות אוויר

לביצועי בטיחות מובילים, 8 כריות אוויר ממוקמות כדי להגן על כל הנוסעים ב-LX. מערכת בטיחות זו כוללת כרית אוויר חד-שלבית למושב הנהג וכרית אוויר לברכיים; כרית אוויר לברכיים למושב הנוסע הקדמי, כרית אוויר דו-שלבית וכריות אוויר צד קדמיות. כריות אוויר עם 3 חללים בצורת וילון מסופקות, עם גרסה ארוכה יותר במודל בעל 7 המושבים בכרית המושבים בדגם ה-VIP. כריות אוויר בשני המושבים האחוריים מונעות מהנוסעים להחליק קדימה בהתנגשות.

07. פנסי אזהרה מהבהבים אחוריים אוטומטיים

אם חיישן לניטור תנועה בשטח המת יזהה רכבים המתקרבים מאחור באותו נתיב, ויעריך כי קיימת אפשרות להתנגשות מאחור, המערכת עשויה להתריע בפני הרכב המתקרב על ידי הבהוב מהיר של פנסי האזהרה במשך כשתי שניות.

08. התראת תנועה חוצה מאחור

התראת תנועה חוצה מאחור סייעת ל-LX להימנע, במצבי חניה, מהתנגשויות קלות ונזק במהלך נסיעה במהירות נמוכה. המערכת מנטרלת את האזור בחלקו האחורי של ה-LX. אם המערכת תעריך שיש אפשרות למגע עם רכב שמתקרב מאחור, היא יכולה להתאים את עוצמת המנוע ואת מידת הבלימה בהתאם לצורך. במידה והמערכת תידרש, היא עשויה להתריע באמצעות צפוף המלווה בתצוגה ויזואלית בצג 12.3 אינץ' ובמראות הצד רלוונטיות.

09. מערכת לניטור רכבים ב-'שטח מת'

חיישני מכ"מ המותקנים בפגוש האחורי מזהים רכבים בנתיבים סמוכים שאינם מופיעים במראות הצד. אם הנהג מאותת להחלפת נתיב בזמן שרכב אחר נמצא בשטח המת, אות אזהרה יופיע במראה הרלוונטי.

10. מערכת לניטור 'שטח מת' בעמידה

המערכת משתמשת באותם חיישני מכ"מ של מערכת ניטור רכבים בשטח מת. כאשר הרכב סטטי, המערכת מזהה כלי רכב ורוכבי אופניים המתקרבים כאשר הדלת עומדת להיפתח. אם המערכת מעריכה שיש סיכוי לפגיעה של הדלת ברכב או ברוכב האופניים היא תתריע על כך.



01

02



03

01. שלדת "סולם"

הקשיחות של המרכב תורמת ליציבות ולאחיזה המעולה של ה-LX החדש. רכב השטח תוכנן להעניק לנוסעים נינוחות ופינוק בכל מקום אליו הם נוסעים. שמירה על מבנה 'שלדת הסולם' המסורתי מבטיח אמינות, עמידות ויכולות שטח. לצייד ה-LX ממציא את עצמו מחדש בזכות פלטפורמת GA-F חדשה שהיא קשיחה יותר ב-20% וקלה באופן משמעותי.

02. בנייה חזקה במיוחד

בתהליך הפיתוח של ה-LX החדש, המהנדסים שלנו השתמשו ב-CAE (Computer Aided Engineering) בכדי לקבוע לאילו חלקי גוף תהיה ההשפעה הגדולה במהלך הנהיגה. השינויים המבניים שנוולו עקב כך שיפרו לא רק את ביצועי השטח, אלא גם את התחושה בנהיגה על הכביש. הוספת ריתוכים בנקודות נבחרות ושימוש בדבקים מבניים סייעו ליצירת מסגרת חזקה המתאפיינת בקשיחות גבוהה. במקביל, בוצעה אופטימיזציה של מסילות צד, הנתונות ללחץ גבוה במהלך נסיעה בשטח, ונוספו חיזוקים נוספים כדי להבטיח יכולת גרירה של 3.5 טון.

03. הגה כוח חשמלי

בנוסף לקורות הקדמיות המחזקות, התורמות לשיפור היציבות, הגה הכוח החשמלי החדש (Electric Power Steering) נעזר במנוע ובמערכת תגבור חשמלית בכדי להחליף את המערכת ההידראולית הקונבנציונלית. שינויים אלו מספקים תחושת היגוי קלה במהירויות נמוכות והתנגדות מדודה במהירויות גבוהות. כל זה מייצר את חוויית הנהיגה יוצאת הדופן והמוכרת של לקסוס.

04. ניהול מאפייני הנהיגה הדינאמיים

ניהול מאפייני נהיגה דינמי (VDIM) היא טכנולוגיה חדשנית מבית לקסוס המשלבת שליטה במערכות 'נהיגה', סיבוב ועצירה' בכדי לשפר את יציבות הנהיגה. שילוב מערכת נגד נעילת בלמים (ABS), סיוע בלימה (BA), בקרת אחיזה (TRC) ובקרת יציבות הרכב (VSC), VDIM מאפשרת לכל מערכות האחיזה והבטיחות לעבוד בצורה מעודנת יותר מאשר אם כל מערכות היו פועלות באופן עצמאי. מערכת ECB (Electronically Controlled Brake) יוצרת איזון אופטימלי בין יעילות הבלמים לקשיחות.



05



06-07

05. בקרת סיוע בנסיעה במדרון

בעת תחילת נסיעה במדרון, בקרת סיוע בנסיעה במדרון (HAC) שומרת אוטומטית על לחץ הבלמים כדי לסייע במניעת החלקה של ה-LX קדימה או אחורה. HAC פועלת גם בכביש וגם בשטח, כדי לסייע בהפחתת התשישות של הנהג.

06. בקרת גובה מתלים אקטיבית*

מערכת מתלי ה-AHC החדשה של ה-LX, המאפשרת לכוון את גובה הנסיעה, מוצעת כעת עם מבחר מקיף של הגדרות הן לנהיגת שטח והן לנסיעה בכביש. כדי לספק אחיזה מעולה ואווירודינמיקה משופרת, מרווח הגחון הסטנדרטי של הרכב הופחת ב-23 מ"מ בכדי לצמצם את מרכז הכובד של הרכב. השינוי לא רק הפך את הנהיגה ב-LX לחווייתית יותר, יותר, המערכת החדשה צמצמה בנוסף בחצי את משך הזמן הנדרש להתאמת הגובה.

07. מתלים משתנים אדפטיביים

מתלים משתנים אדפטיביים (AVS) מאפשרים אחיזה משופרת ושליטה. המערכת מאפשרת שיכון מהמורות וריסון מרכב בתנאי שטח קשים, מה שמגביר את התגובות של ה-LX ואת נוחות הנסיעה. המערכת החדשה מאפשרת טווח פעולה רחב יותר למתלים ותגובות מהירות המשדרגות את חוויית הנסיעה והנינוחות.

*זמין ברמות הגימור TAKUMI ו-TAKUMI VIP.



01

01. בקרת מצבי שטח

כדי לתמוך בתנאי נהיגה משתנים בשטח, ה-LX החדש מצויד בבקרת Multi-Terrain Select המציעה שישה מצבים: אוטומטי, עפר, חול, בוץ, שלג עמוק וסלעים. בנוסף לבלמים, מאפייני יחידת ההנעה והמתלים משתנים בהתאם למצב הנבחר.

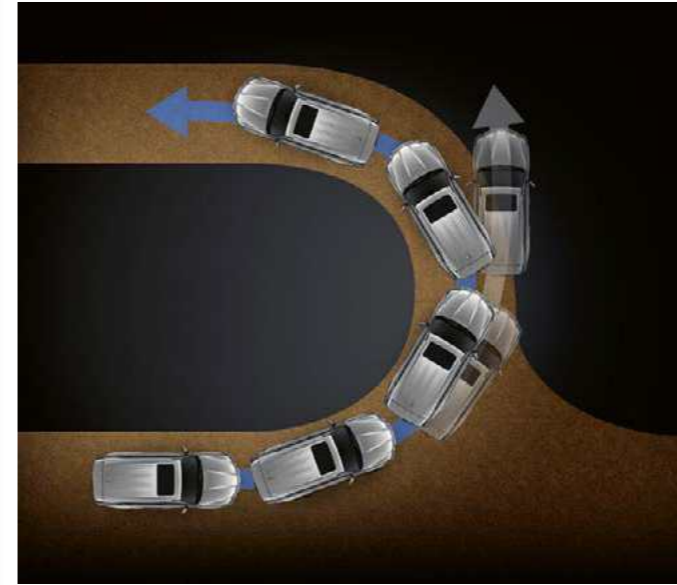

02

02. בקרת זחילה עם פונקציית סיוע בסיבוב

בעת נסיעה בהילוך Low, בקרת זחילה מאפשרת ל-LX לנוע באחת מחמש הגדרות מהירות שנבחרו על ידי הנהג: נמוך, נמוך-בינוני, בינוני, בינוני-גבוה וגבוה בעוד שבקרת הזחילה מתזמנת את כוח המנוע ולחץ הבלמים ההידראוליים כדי לצמצם את החלקת הצמיגים ולמטב את התנהגות השלדה, סיוע בסיבוב מסייע בעת ביצוע פניות חדות.



04

04

04

03



05

05. הנעה קבועה לכל הגלגלים

מערכת AWD קבועה מספקת נהיגת שטח עוצמתית ואחיזה מצוינת במהלך נהיגה בכביש. המאפיינים של הדיפרנציאלים הקדמי, המרכזי והאחורי עודכנו בכדי לשפר את התגובות ואת יציבות האחיזה.

03. תצוגת MULTI-TERRAIN של ה-LX

תצוגת ה-MULTI-TERRAIN של ה-LX נעזרת בארבע מצלמות כדי לעזור להבין את המתרחש מסביב לרכב. הראשון בעולם, View Underfloor Back, מאפשר לבדוק את תנאי השטח מתחת לרצפת הרכב ואת מיקום הגלגלים הקדמיים.

04. ביצועי שטח אייקונים

בסיס הגלגלים באורך 2,850 מ"מ מאפשר ל-LX לספק ביצועי שטח מעולים גם כאשר השטח קשה. זוויות המרכב המקסימליות (גישה, נטישה וגחון), זווית נטייה יציבה מקסימלית של 44°, יכולת טיפוס של 45° ויכולת חציית נהר של 700 מ"מ המשיכו כולן מה-LX הקודם.

SONIC TITANIUM | 1J7



SONIC WHITE | 085



TERRANE KHAKI | 6X4



MANGANESE LUSTER | 1K2



GRAPHITE BLACK | 223



עולם של צבע

תהליך ייחודי בלקסוס מייצר צבעים כל כך מבריקים עד שהם מגיבים לשינוי תנאי האור

לאחר מכן, מתחיל תהליך פיתוח והטמעת הצבע, החל מטכנאי המעבדה המערבים את הצבע ועד לצוות הצביעה שמבטיח שכבה אחידה ללא רבב. בהמשך מגיעות בדיקות שבהן, תחת תאורת RGB, מתגלים פגמים קטנים עד 0.5 מ"מ. הכל בעבודת יד.

לקסוס פיתחה תהליך 'חמש השכבות' שמביא לרמת עומק וזוהר שאינה אפשרית בצביעה מסורתית. בין השכבות, משייפים בעדינות את הצבע בעבודת יד תחת פיקוחם של אומנים 'טאקומי'. זהו תהליך קפדני המבטיח שכל משטח טרי יהיה נקי מפגמים.

אפילו לעין לא מאומנת, האחידות והברק של צבע זה ניכרים. פשוט צפו כיצד הצבעים הללו מתבטאים כאשר תנאי האור משתנים.

מעצבי לקסוס מזהים את המשיכה הרגשית שיוצר צבע הרכב. זה מסביר מדוע הם אף פעם לא משתמשים בצבעי מדף, אלא מפתחים אותם בעצמם, בתהליך שעשוי להימשך שנתיים. למעשה, אותה תשומת לב לפרטים שהושקעה בפיסול קווי הגוף מושקעת גם בבחירת הצבעים שיציגו לראווה את העיצוב החיצוני.

כ-30 צבעים ייחודיים מרכיבים את מבחר הצבעים המוצעים על ידי לקסוס. גוונים אלו נבחרו רק לאחר שמעצבי הרכב שללו מאות צבעים אחרים, תהליך זה דורש עין מאומנת ושליטה בכרומוגניקה - מדע הפיגמנטים ותרכובות הצבע.

פאנלים מכופפים נבדקים בכדי לחקות את קווי המתאר של המכונית. המעצבים בוחרים צבעים תחת זרקורים, באור שמש ובצל, ובחודשים שונים של השנה. העיניים המומחיות שלהם מדהימות בבחירת הגוונים הנכונים המשלימים כל דגם. במקרה של ה-LX החדש, למשל, Manganese Luster הוא בין הצבעים המדגישים בצורה מושלמת את הצורה הנועזת של רכב השטח היוקרתי הזה.



צבעים | צבעי פנים

INLAYS⁴

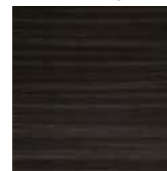

Grey Shimamoku



צבעים | צבעי פנים

LEATHER¹



Black

Crimson

SEMI-ANILINE LEATHER²



L White

Black

Hazel

VIP SEMI-ANILINE LEATHER³



Sunflare Brown

מפרט אבזור

עיצוב חיצוני	LX 600 TAKUMI VIP	LX 600 TAKUMI	LX 600 HADORI
חישוקי סגסוגת אלומיניום 265/55 R20	-	-	■
חישוקי סגסוגת אלומיניום 265/50 R22	■	■	-
מראות צד חשמליות ומחוממות	■	■	■
פנסי חזית TRIPLE BI-LED	■	■	■
2 סופיות מפלט גליות	■	■	-
חיישן גשם	■	■	■
צבע מטאלי בעל שכבה ייחודית למניעת שריטות	□	□	□
עיצוב פנים ונוחות			
ריפודי עור מלא	-	-	■
ריפודי עור EXSLUCIVE SEMI ANILINE LEATHER	■	■	-
גימור Shimamoku Black Trim	Shimamoku Black Trim	Shimamoku Black Trim	Shimamoku Black Trim
ספי דלת מוארים	■	■	-
גג זכוכית SUNROOF עם פתיחה חשמלית	■	■	■
מושבים קדמיים מתכוונים חשמלית כולל תמיכה לגב תחתון עם 3 זיכרונות למושב הנהג	■	■	■
מצלמה פאנורמית היקפית PVM	■	■	■
הגה מתכוונן חשמלית עם חימום	בחיפוי עור ועץ	בחיפוי עור ועץ	בחיפוי עור
שורת מושבים שלישית בעלת שני מושבים	-	■	■
סייען בלימה אוטונומית בעת חניה PARKING SUPPORT BRAKE (PSKB)	■	■	■
חיישני חניה חכמים קדמיים ואחוריים	■	■	■
מתלים אדפטיביים משתנים ADAPTIVE VARIABLE SUSPENSIONS (AVS)	-	-	■
מערכת מתלים הידראוליים ובקרת גובה אקטיבית (X-AHC)	■	■	-
חימום מושבים קדמיים ומושבי השורה השנייה	■	■	■
אזור מושבים קדמיים	■	■	■
אזור מושבי השורה השנייה	■	■	-
סייען חשמלי לסגירת דלתות הצד	■	■	-
וילונות לחלונות שורה שנייה	VIP	ידני	-
מושב אחורי מתקפל ביחס של 1:1%	חשמלי	חשמלי	ידני
פונקציית EASY ACCESS	■	■	■
מזגן עם בקרת אקלים אלקטרונית 4 אזורים עם LEXUS CLIMATE CONCIERGE	■	■	■
תיבת קירור במשענת היד הקדמית	■	■	-
מערכת פתיחה, נעילה והנעה חכמה ללא מפתח – KEYLESS	■	■	■
תא מטען בפתיחה וסגירה חשמלית – HANDS FREE	■	■	■
משטח טעינה אלחוטי	-	■	■
משטח טעינה אלחוטי לשורת המושבים השנייה	■	-	-
צג מידע מרכזי (בלוח השעונים) למידע על מערכות הרכב ונתוני הדרך	■	■	■
HEAD UP DISPLAY	■	■	-
תאורת אווירה עם 64 גוונים AMBIENT LIGHTNING	■	■	■

מפרט

שמע ותקשורת	LX 600 TAKUMI VIP	LX 600 TAKUMI	LX 600 HADORI
מערכת מולטימדיה עם מסך מגע 12.3" בעלת 10 רמקולים	-	-	■
מערכת מולטימדיה עם מסך מגע 12.3" בעלת 25 רמקולים תוצרת MARK LEVINSON	■	■	-
ממשק מולטימדיה תומך APPLE CARPLAY® ו- ANDROID AUTO® ותאימות אלחוטית למכשירים תומכים	■	■	■
מסכי מולטימדיה ליושבים מאחור	■	■	■
קישוריות BLUETOOTH® לניגון קבצי שמע מהטלפון	■	■	■
6 שקעי טעינה USB	■	■	■
בטיחות			
מערכת לזיהוי עצמים בשטחים מתים (BSM) BLIND SPOT MONITOR	■	■	■
מערכת התראה על תנועה חוצה מאחור REAR CROSS TRAFFIC ALERT (RCTA)	■	■	■
מערכת התראה על תנועה חוצה מאחור כולל פונקציית בלימה REAR CROSS TRAFFIC BRAKE (RCTB)	■	■	■
צג ניהול סוג נהיגה – MULTI TERRAIN VIEW MONITOR	■	■	■
מערכת למניעת נעילת גלגלים בעת בלימה ANTI-LOCK BRAKING SYSTEM (ABS)	■	■	■
בקרת יציבות הרכב VEHICLE STABILITY CONTROL (VSC)	■	■	■
עוגני ISOFIX לכיסא ילדים במושב האחורי	■	■	■
מערכת עזר לבלימה BRAKE ASSIST	■	■	■
8 כריות אוויר נפתחות בהדרגה בהתאם לעוצמת הפגיעה ברכב (2 קדמיות, 2 צידיות, 2 וילונות צד, 2 לברכיים)	■	■	■
בקרת שיוט אדפטיבית ממצב עמידה DYNAMIC RADAR CRUISE CONTROL (DRCC)	■	■	■
מערכת לסיוע במצבי חירום, הגברת עוצמת הבלמים ובלימה אוטונומית PRE-COLLISION SYSTEM (PCS)	■	■	■
מערכת לסיוע בחציית צמתים (INTERSECTION ASSIST)	■	■	■
סייען היגוי במצבי חירום ESA (EMERGENCY STEERING ASSIST)	■	■	■
נהיגת שטח			
MULTI TERRAIN SELECT	■	■	■
פתרון ייחודי לצילום סביבת הרכב MULTI TERRAIN (VIEW UNDERFLOOR BACK)	■	■	■
נעילת דיפרנציאל מרכזי (מכאנית)	■	■	■
בקרת זחילה CRAWL CONTROL	■	■	■
בקרת ירידה במורד DSC	■	■	■
מגני בוץ	■	■	■
הילוך נמוך LOW	■	■	■

מידע טכני

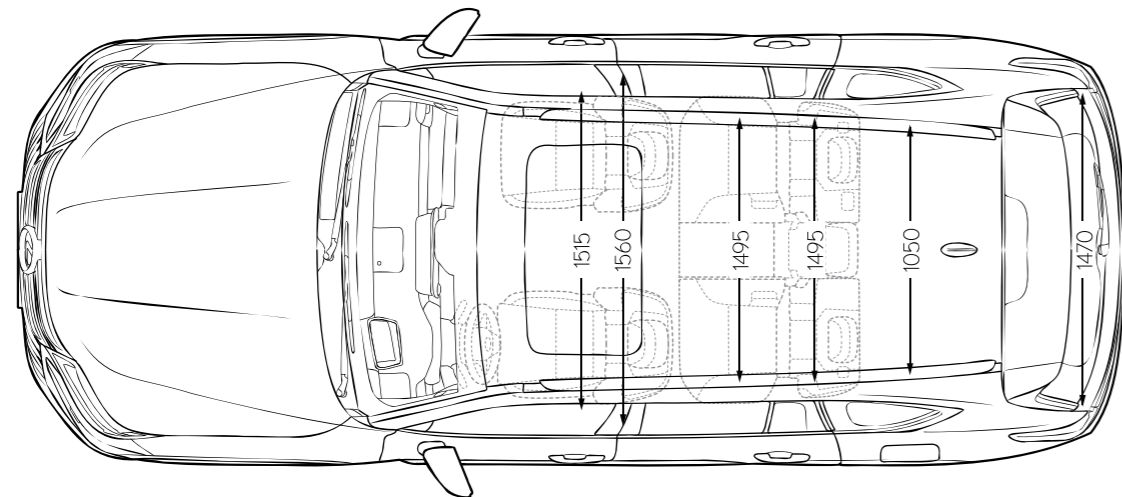
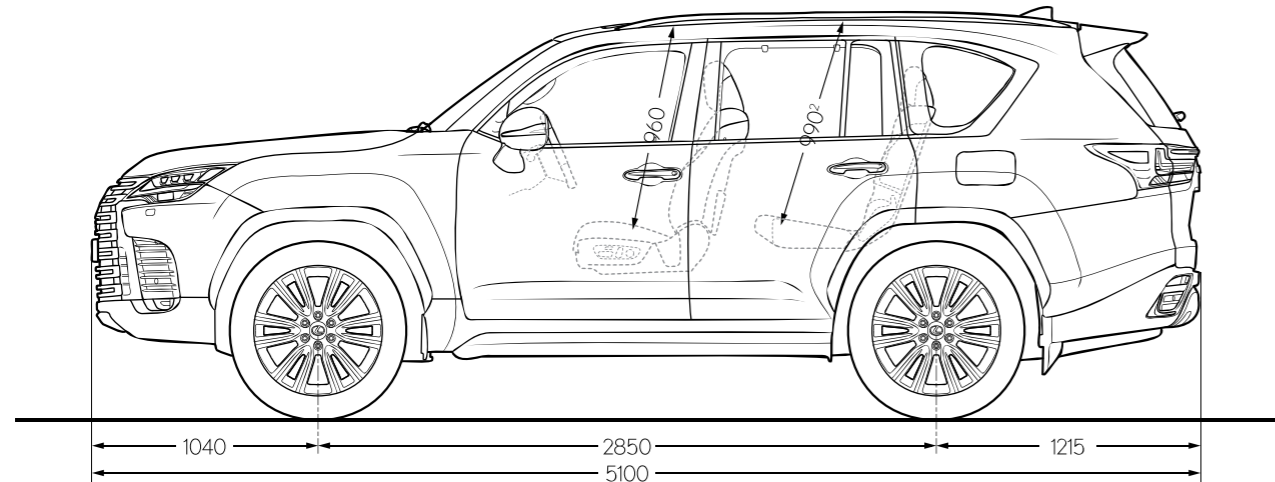
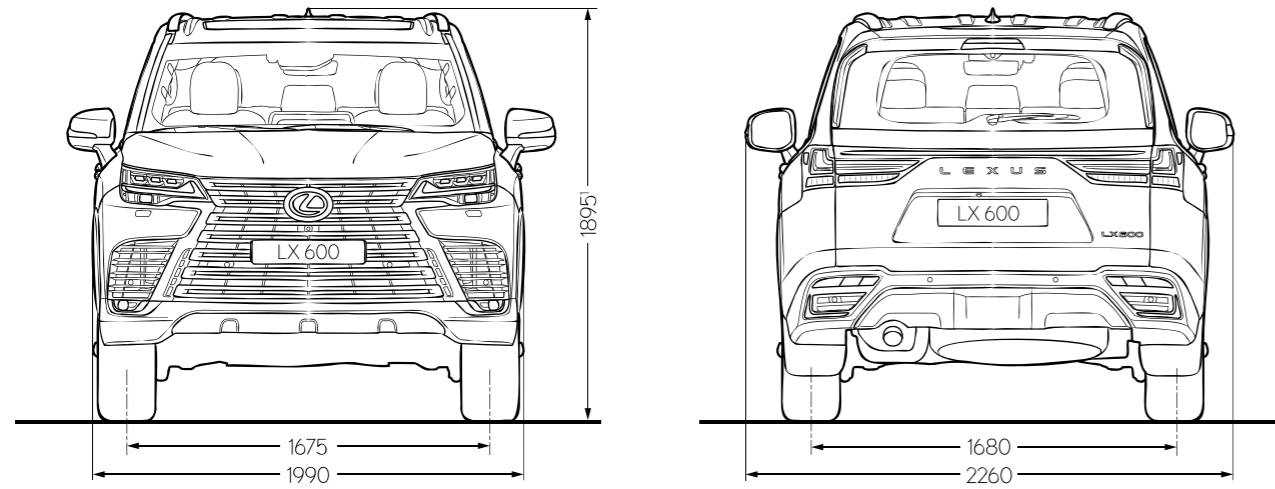

מידע טכני

LX 600		מנוע
TAKUMI VIP	TAKUMI	HADORI
DUAL VVT-I		מנוע בנזין
3,445		נפח (סמ"ק)
L6 / 24		צילינדרים / שסתומים
409 / 5,200		הספק מקסימלי (כ"ס / סל"ד)
66.2 / 3,600 - 2,000		מומנט מקסימלי (קג"מ / סל"ד)
		מערכת הינע
אוטומטית 10 הילוכים קדמיים		תיבת הילוכים
כפולה		הנעה
		ביצועים
210		מהירות מירבית (קמ"ש)
6.9		תאוצה 0-100
		מערכת מתלים ובלמים
דיסקים מאווררים		בלמים אחוריים וקדמיים
עצמות עצה כפולות		מתלים קדמיים
רב-חיבוריים		מתלים אחוריים
		צריכת דלק (L/100KM)***
12.5		משולב
80		מיכל דלק (ליטר)
		מידות ומשקלים
2,660		משקל עצמי (ק"ג)
3,280		משקל כולל (ק"ג)
5,100		אורך (ס"מ)
2,850		מרחק סרנים (ס"מ)
1,990		רוחב לא כולל מראות (ס"מ)
1,895		גובה ללא העמסה (ס"מ)
3,500 / 750		יכולת גרירה (ק"ג לנגרר עם בלמים / ק"ג לנגרר ללא בלמים)
		רכב שטח
205	200	מרווח גחון ללא העמסה (ס"מ)
6.4		קוטר סיבוב (מטר)
22.6°	21°	זווית גישה
21.7°		זווית נטישה
		אחסון
-	174	נפח תא מטען - שלושת שורות המושבים מעלה (ליטר)
767	982	נפח תא מטען - בקיפול השורה השלישית (ליטר)
-	1,871	נפח תא מטען - בקיפול השורה השנייה (ליטר)

*נתוני היצרן, עפ"י בדיקת מעבדה. תקן EPA 40 CRFPART 86, 600. **הדרגה מחושבת לפי תקנות אוויר נקי (זיהוי נטוני זיהום אויר מרכב מנועי בפרסומת), התשס"ט 2009. *** נתוני צריכת הדלק הינם לפי בדיקות המעבדה, נתוני צריכת הדלק בפועל עשויים להשתנות בהתאם לתנאי הדרך, האקלים, תחזוקת הרכב, מאפייני הנהיגה ויכולים להגיע לפער ביחס לנתוני היצרן.

תהיה האורח שלנו

האופן שבו אנו מתייחסים ללקוחותינו מונחה על ידי פילוסופיה יפנית עתיקה של אירוח

בתרגום מיפנית כ"אירוח ושירות אדיב", Omotenashi היא מעבר למצוינות של שירות; זוהי תפיסה עתיקה שבמרכזה הניסיון לצפות את הצרכים של האחר, עוד לפני שהם מתעוררים. Omotenashi משפיע על האופן שבו אנו מעצבים ומהנדסים את המכוניות שלנו בלקסוס, ובאותה מידה על האופן שבו אנו מתייחסים אליך, הבעלים של הרכב, לא רק בנקודת המכירה אלא לאורך חיי הרכב שלך. אנו רוצים שתרגיש מוערך בכל אינטראקציה שלך איתנו, שתרגיש יותר מלקוח.

בכל פעם שתבקר באולמות התצוגה ובמרכזי השירות שלנו תחוה את ה-Omotenashi, באמצעות קבלת הפנים החמה, באווירה המזמינה ובמתקנים המרשימים של הטרקלין, בו תיהנה מכיבוד, תוכל להתעדכן בחדשות, ליהנות מאינטרנט מהיר או להמשיך בעבודתך. בידיעה שטכנאי לקסוס שלנו עובדים בדיוק ויעילות כדי להחזיר אליך את הרכב ואותך לדרך עם מינימום הפרעה לשגרת יומך.



פירוט מערכות הבטיחות המותקנות בדגמים:
 LX 600 HADORI / TAKUMI / TAKUMI VIP

8 כריות אוויר	• בקרת מהירות חכמה (ISA)
X מניעת סטייה מנתיב אקטיבית	• זיהוי כלי רכב ב"שטח מת"
• בלימה אוטומטית בעת חירום	X מניעת התנגשות צד ב"שטח מת"
• בקרת שיוט אדפטיבית	• חיישני חגורות בטיחות
• זיהוי הולכי רגל	X שליטה אוטומטית באורות גבוהים
• זיהוי רוכבי אופניים ואופנועים	X זיהוי תמרורי תנועה
• מערכת לבלימת חירום מפני הולכי רגל או רוכבי אופניים	• בלימה אוטומטית בנסיעה לאחור
X הכנה להתקנת מנעולי אלכוהול	• התרעה במצב של עייפות או הסחת דעת
	X מערכת למניעת שכחת ילד ברכב

מקרא:

- מערכת מותקנת בדגם הרכב
- מערכת אופציונלית להתקנה
- X מערכת שאינה מותקנת בדגם הרכב

בטיחות:

קוד דגם	תיאור הדגם	רמת האבזור הבטיחותי
-	LX 600 HADORI	6
303	LX 600 TAKUMI	6
306	LX 600 TAKUMI VIP	6

רמת האבזור הבטיחותי:

זיהום אוויר:

דגם	צריכת דלק ממוצעת בליטרים ל-100 ק"מ*	דרגת זיהום אוויר
LX 600 HADORI	12.5 משולב	15
LX 600 TAKUMI	12.5 משולב	15
LX 600 TAKUMI VIP	12.5 משולב	15

רמת זיהום אוויר**

*נתוני היצרן, עפ"י בדיקת מעבדה. תקן EPA 40 CRF PART 86, 600. תלון
 **הדרגה מחושבת לפי תקנות אוויר נקי (זיהוי נתוני זיהום אוויר מרכב מנועי בפרסומת), התשס"ט 2009.
 ***נתוני צריכת הדלק הינם לפי בדיקות המעבדה, נתוני צריכת הדלק בפועל עשויים להשתנות בהתאם לתנאי הדרך, האקלים, תחזוקת הרכב, מאפייני הנהיגה ויכולים להגיע לפער ביחס לנתוני היצרן.