

OUTBACK



SUBARU

סמלית



סובארו אאוטבק החדשה (Subaru Outback)

האאוטבק החדשה פותחה עם יכולות SUV אמיתיות - היא משלבת ביצועים קשוחים עם נסיעה חלקה ויציבה שמעניקה לך ביטחון בעיר, בשטח וכל מה שביניהם.

מרווח גחון גבוה, ראות יוצאת דופן ומערכת הנעה כפולה סימטרית (Symmetrical All-Wheel Drive) מעניקים לך שליטה מלאה על כל סוג משטח. במקביל, השלדה המלוטשת וההיגוי המשופר מספקים יציבות גבוהה יותר, נסיעה שקטה ותחושה טבעית ותגובתית יותר מאחורי ההגה.

לא משנה איך תבחר לנוע, האאוטבק בנויה לנוע יחד איתך.





נוחות לטווח רחוק

אחרי ההרפתקה, היכנסו אל השלווה. תא הנוסעים עוצב מחדש לחלוטין עם חומרים רכים למגע, מושבים תומכים ופתרונות אחסון חכמים שגורמים לו להרגיש מרגיע כמו הסלון הפרטי שלכם. בדגם ה-Luxury, המושבים מציעים אפשרויות כונון רחבות יותר, בריפוד עור נאפה (Nappa) ואוורור מושבים*, להתאמה אישית מושלמת. כל הדגמים נהנים מבידוד רעשים משופר, היוצר חלל שקט המעניק שקט נפשי והופך כל נסיעה למהנה יותר.

*ברמות גימור נבחרות.

טעינה אלחוטית

הניחו את הטלפון על משטח הטעינה האלחוטי לטעינה מיידית ללא חיבור כבלים ולשליפה קלה ברגע היציאה מהרכב.



שליטה בהישג יד

מסך מגע רחב ואופקי מציב את המפות*, המדיה והבקורות בגישה נוחה - עם תפעול דמוי סמארטפון וקישוריות חלקה.





חויית סאונד פרימיום

תיהנו מצליל עשיר ואיכותי בכל רחבי תא הנוסעים עם מערכת הרמקולים של Harman Kardon, המכוונת לצלילות סוחפת בכל נסיעה.



נוחות בכל עונה

המושבים הקדמיים כוללים חימום ואוורור כדי לשמור עליכם חמים בחורף, קרירים בקיץ ורגועים בכל מזג אוויר.



ביצועים ללא פשרות

מרווח גחון גבוה

האאוטבק החדשה בנויה להתעלות מעל מכשולים - בין אם מדובר במשטחים משובשים, דרכים לא סלולות או שלג עמוק. היציבה המאוזנת וגובה הנסיעה המוגבה מעניקים לך את הביטחון לחקור דרכים מאתגרות, מבלי להקריב את הנוחות בכביש הסלול.

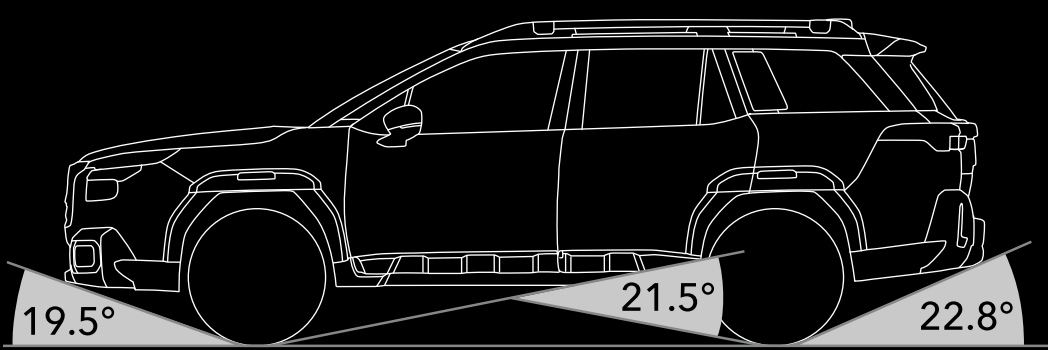
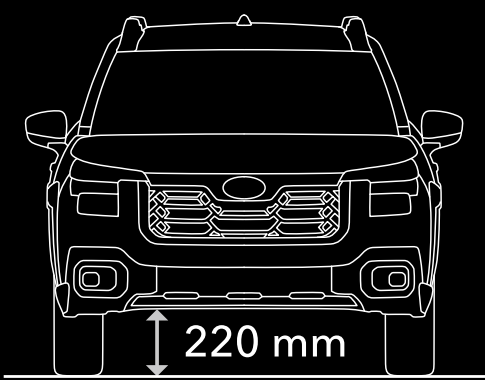

אחיזה שמתאימה לקצב שלך

בין אם מדובר בירידה תלולה או בדרך צדדית שקטה, האאוטבק החדשה מסתגלת אליך. מערכת ההנעה הכפולה הסימטרית (Symmetrical All-Wheel Drive) ומערכת ה-X-MODE מסייעות בשמירה על כושר גרירה (Traction) על חצץ משוחרר, סיבובים חלקים מגשם ומשטחי דרך לא אחידים - כדי שתוכל לנהוג בביטחון גם כשתנאי הדרך משתנים.



X MODE

מערכת ה-X-MODE מציעה שליטה נוספת בדיוק כשצריך אותה. באמצעות אופטימיזציה של אחיזה ותגובת הדוושה, המערכת מסייעת בשמירה על אחיזה במדרונות תלולים, משטחים טובעניים ותנאי רטיבות - היא מתכווננת אוטומטית כדי לשמור אותך בתנועה בטוחה גם כשהשטח הופך לקשה.



מרחב ללא גבולות

האאוטבק החדשה מציעה מפתח אחורי מורחב ושטח אחסון עצום, לצד מסילות גג עמידות להעמסת ציוד כבד. תא המטען תוכנן עם פתרונות מודולריים חכמים, כמו כיסוי רב-תכליתי ו-וויים ייעודיים, המבטיחים שכל חפץ ימצא את מקומו. הגמישות של האאוטבק מאפשרת לכם לקחת את כל מה שחשוב, בכל נסיעה.



מושבים אחוריים מתקפלים ביחס של 60/40

קפלו חלק מהמושבים האחוריים או את כולם כדי לפתוח שטח מטען מרווח באופן יוצא דופן - מהגדולים בקטגוריה. המבנה הגמיש מקל על העמסת ציוד ארוך או נפחי, בעוד פתרונות אחסון חכמים שומרים על הכל מאורגן ומוכן לטיול הבא. איך שלא תארזו, האאוטבק מסתגלת לתוכניות שלכם בקלות.

איזון. אחיזה. שקט נפשי. הליבה של האוטובק החדשה

בלב האוטובק החדשה שוכן סוג של ביטחון שקט - כזה שעוצב מתוך מבנה מאוזן מטבעו, יציב באופן מעורר אמון ומוכן לכל אתגר. מרכז כובד נמוך בשילוב מערכת הנעה סימטרית פועלים יחד כדי לסייע לרכב להישאר יציב ומרוסן על כל סוג משטח. בין אם אתם מנווטים בעיקולי העיר או יוצאים לדרך עפר צדדית, האיזון הבסיסי הזה מעניק לכם יותר שליטה, יותר נוחות ויותר שקט נפשי.



מערכת הנעה כפולה סימטרית

SYMMETRICAL AWD

מערכת ה-AWD הסימטרית של סובארו מעבירה כוח לכל ארבעת הגלגלים באופן רציף - ולא רק כשמזוהה החלקה. המבנה המאוזן ומרכז הכובד הנמוך מסייעים בשמירה על אחיזה, יציבות ושליטה במגוון רחב של משטחים. בין אם בעיקול חד או בנהיגה בשטח משתנה, המערכת פועלת בשקט ברקע כדי לשמור על תגובות הרכב בטוחות ויציבות.

טכנולוגיית הליבה של סובארו SUBARU CORE TECHNOLOGY

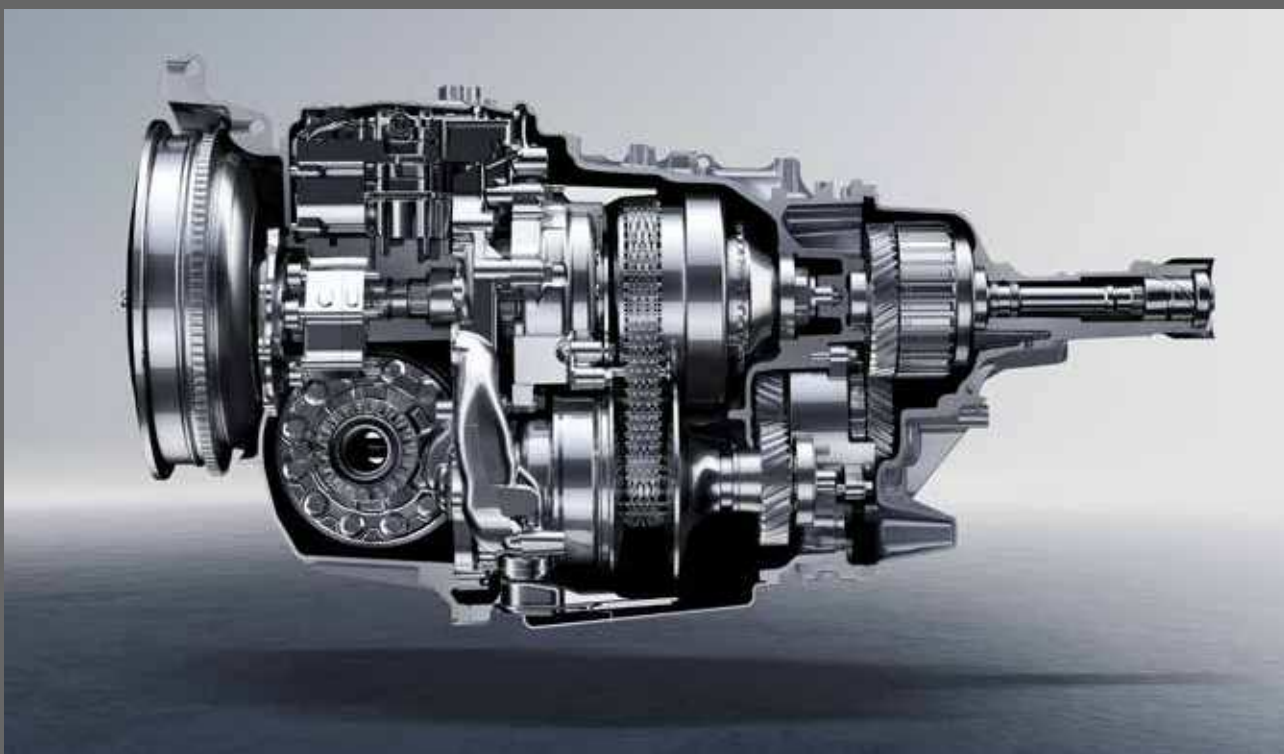

תיבת הילוכים LINEARTRONIC משופרת

תיבת ה-Lineartronic העדכנית מספקת ביצועים חלקים, שקטים ותגובתיים. שיפורים פנימיים מסייעים בהפחתת רעשים ורעידות, בעוד כיוול בקרה מדויק תומך בהאצה טבעית וישירה - לתחושת נהיגה יציבה ובטוחה.

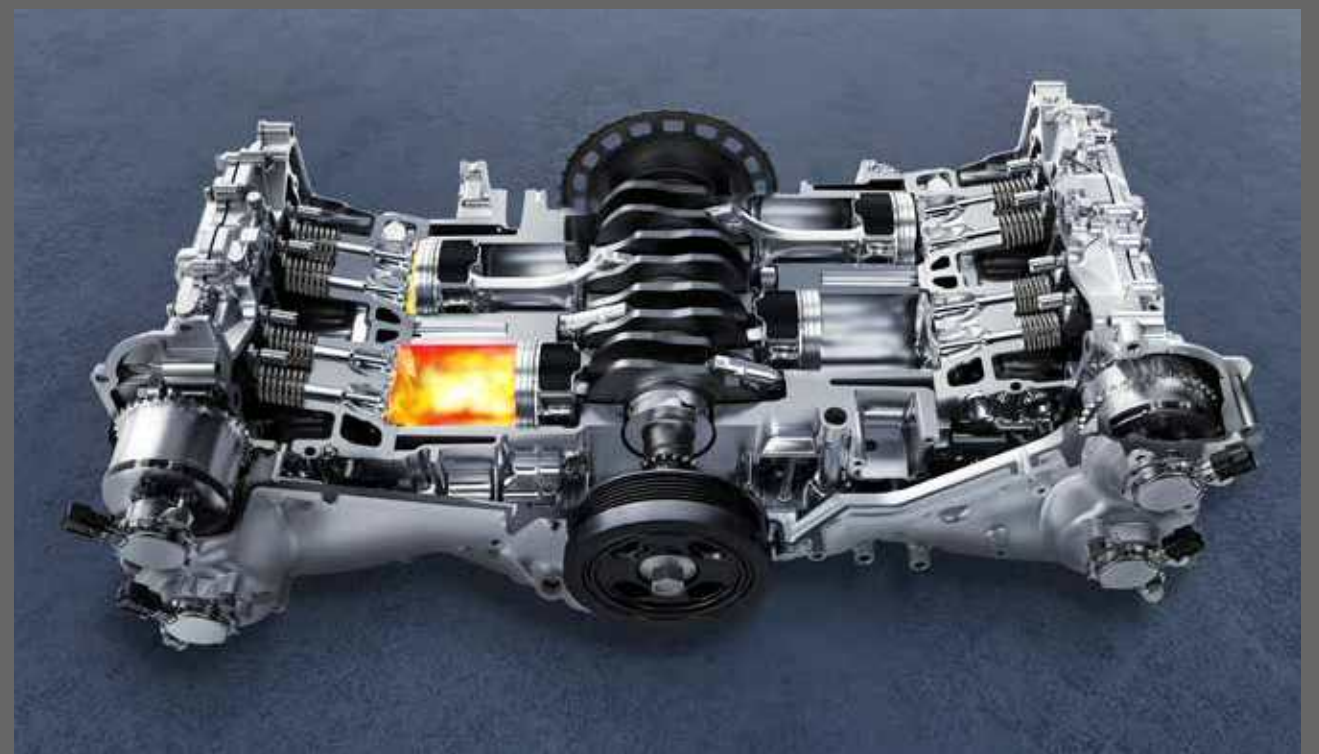

מנוע SUBARU BOXER

מנוע הסובארו בוקסר מתאפיין במבנה של בוכנות אופקיות מנוגדות הנעות מצד לצד. תצורה ייחודית זו יוצרת מרכז כובד נמוך ומפחיתה ויברציות - מה שמשפר את היציבות, מחליק את ההאצה ותומך בהיגוי מאוזן. זוהי חדשנות מוכחת של סובארו, שנועדה להפוך כל נסיעה לבטוחה ונינוחה יותר.



מבנה שלדה פנימי מלא (Full Inner Frame Structure)

תכנון השלדה הפנימית החסון מחזק את קשיחות המרכב תוך הפחתת משקל. דבקים מבניים מסייעים בשיכוך זעזועים ורעידות פתאומיות, ויוצרים תחושה מאוחדת יותר בין הכביש לתא הנוסעים. התוצאה היא שליטה בטוחה יותר ונוחות נסיעה משופרת.



הפלטפורמה הגלובלית של סובארו (Subaru Global Platform)

האאוטבק החדשה בנויה על הגרסה המפותחת של הפלטפורמה הגלובלית של סובארו, המציעה קשיחות מרכב גבוהה יותר, הפחתת רעשים ורעידות והיגוי תגובתי עוד יותר. בשילוב עם מערכת ה-Symmetrical AWD, נוצרת תחושת "חיבור לכביש" בכל סוג משטח - מה שמעצים את הנוחות ואת השקט הנפשי של כל הנוסעים.

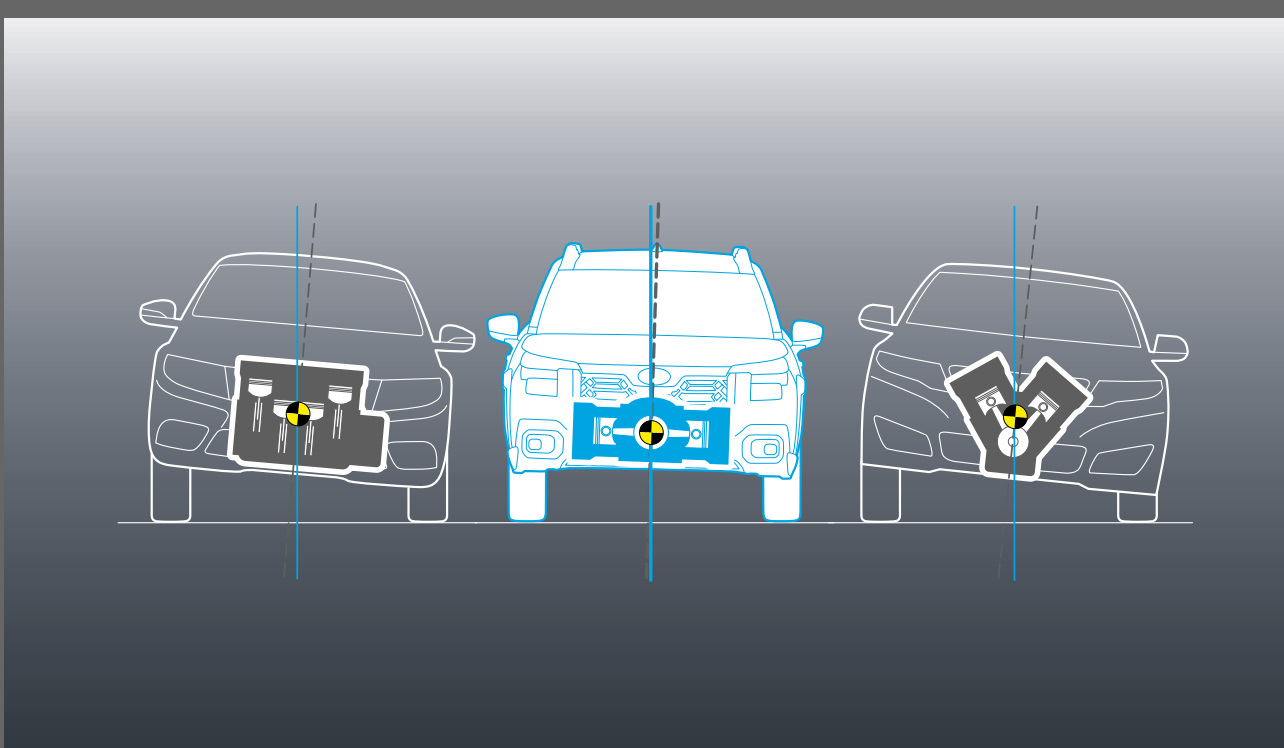

איזון טבעי (Naturally Balanced)

הודות למבנה הבוכנות האופקיות המנוגדות, המנוע מאוזן מטבעו. תכנון זה מפחית רעידות ומשפר את היציבות, ויוצר תחושה חלקה ורגועה יותר מאחורי ההגה - במיוחד בנסיעות ארוכות או בתנאי שטח משתנים.



מערכת ניטור נהג (Driver Monitoring System)

מערכת ניטור הנהג משתמשת במצלמה הפונה לנהג ובטכנולוגיית זיהוי פנים כדי לתמוך בנהיגה בטוחה וערנית יותר. המערכת מסוגלת לזהות סימני עייפות או הסחת דעת, ואף זוכרת עד חמישה פרופילי נהג מותאמים אישית - מה שהופך כל נסיעה לנוחה, נוחה ובטוחה יותר.



בטיחות שלא נחה לרגע

ביטחון מתחיל בהנדסה חכמה - והאאוטבק החדשה תוכננה לשמור עליכם מכל זווית. הדור האחרון של טכנולוגיית הסיוע לנהג EyeSight מסייע בזיהוי סכנות מוקדם יותר, בעוד שהפלטפורמה הגלובלית של סובארו ומבנה השלדה הפנימי יוצרים בסיס חזק לספיגת עוצמת התנגשות והגנה על כל מי שבפנים. בין אם מדובר במניעת סכנה או בצמצום פגיעה, האאוטבק מציבה את הבטיחות בלב כל נסיעה.

טכנולוגיית EyeSight* החדשה של סובארו

המערכת העדכנית משלבת מצלמות סטריאו, מצלמה מונוקולרית רחבת זווית ורדאר קדמי* כדי להרחיב את יכולת הזיהוי, במיוחד של הולכי רגל ורוכבי אופניים, ומעניקה שקט נפשי רב יותר בזמן הנהיגה.



ארבעת עמודי התווך של הבטיחות

מונעת (PREVENTIVE)

טכנולוגיות בטיחות מתקדמות כמו EyeSight מסייעות במניעת התנגשויות עוד לפני שהן קורות.

ראשונית (PRIMARY)

ראות יוצאת דופן, תנוחת נהיגה אופטימלית ובקורות אינטואיטיביות שומרות עליכם מהרגע שנכנסתם לרכב.

פסיבית (PASSIVE)

תכנון להגנה בזמן התנגשות עם מאפיינים כמו מבנה מנוע המגן על תא הנוסעים, שלדה מחוזקת וכריות אוויר 2*SRS.

אקטיבית (ACTIVE)

טכנולוגיות ליבה כמו Symmetrical AWD והפלטפורמה הגלובלית מאפשרות שליטה מדויקת ביסודות הנהיגה: האצה, פנייה ובלימה.

מאפייני מערכת EyeSight

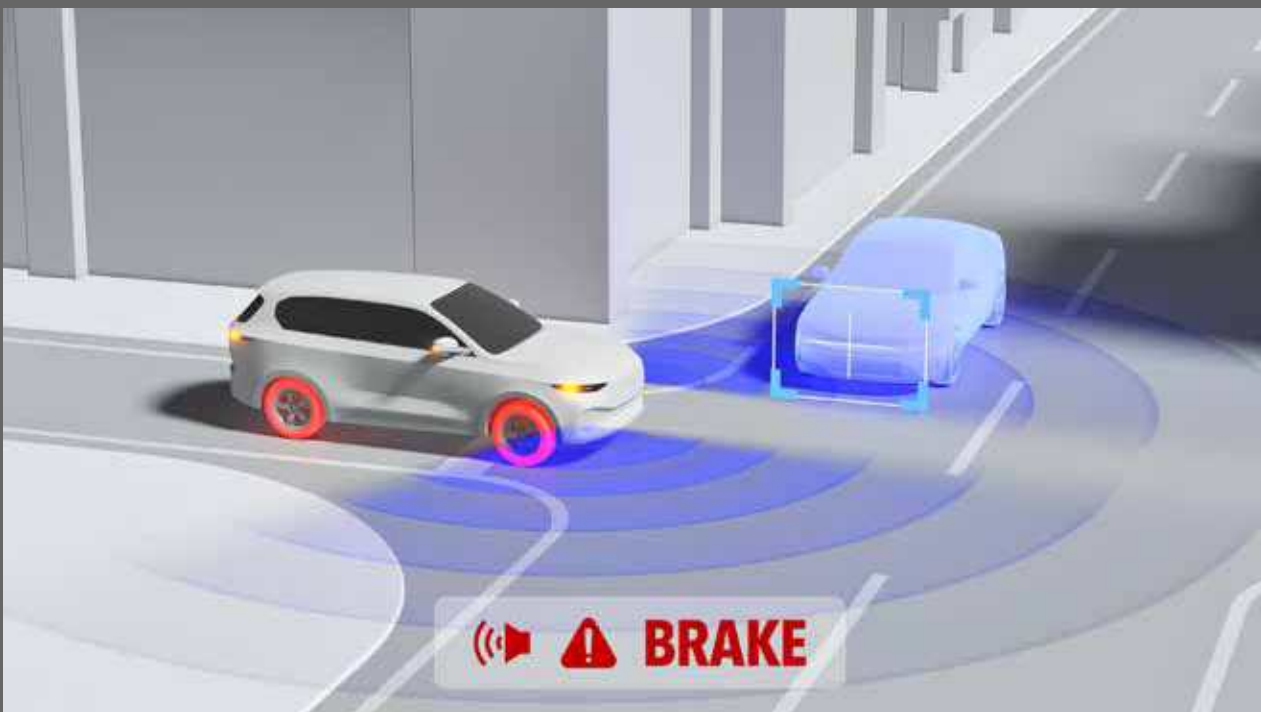

מערכת בלימה קדמית למניעת תאונות*

מסייעת במניעת התנגשות באמצעות התרעה קולית, חיווי ויזואלי וסיוע בבלימה כאשר מזהה סבירות גבוהה להתנגשות חזיתית באזורים עם ראות מוגבלת, כגון צמתים או ביציאה מחניה.

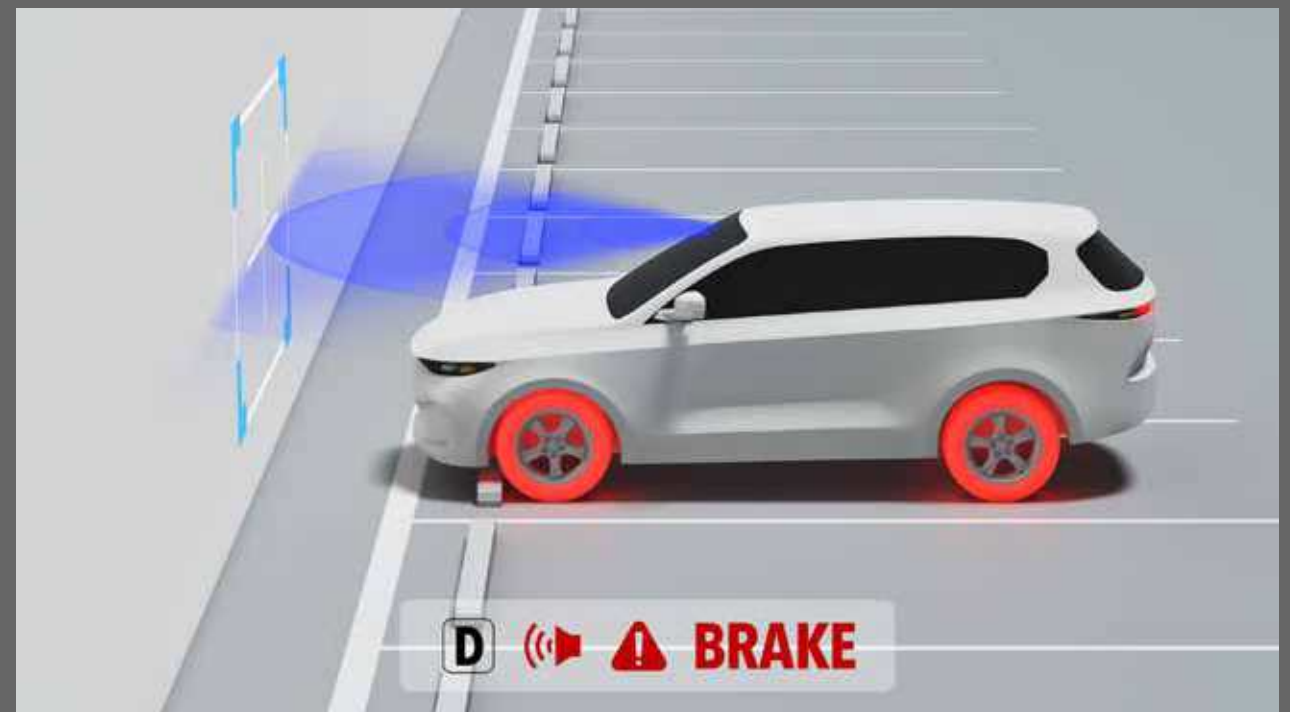

ניהול מצערת קדם-תאונה

אם המערכת מזהה מכשול מלפנים ולחצתם בטעות על דוושת ההאצה, היא תפחית את כוח המנוע לרגע כדי למנוע תנועה פתאומית ולצמצם נזק אפשרי.

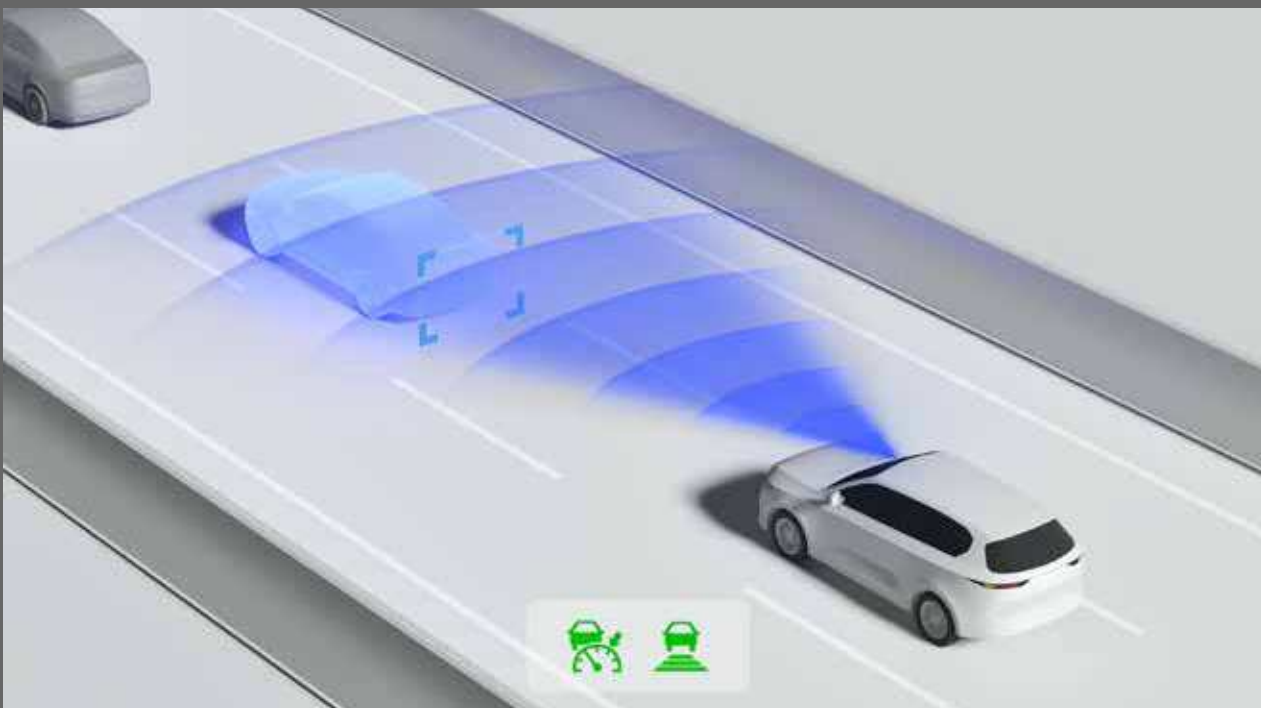

בקרת שיוט אדפטיבית

המערכת העדכנית משלבת מצלמות סטריאו, מצלמה מונוקולרית רחבת זווית ורדאר קדמי* כדי להרחיב את יכולת הזיהוי, במיוחד של הולכי רגל ורוכבי אופניים, ומעניקה שקט נפשי רב יותר בזמן הנהיגה.

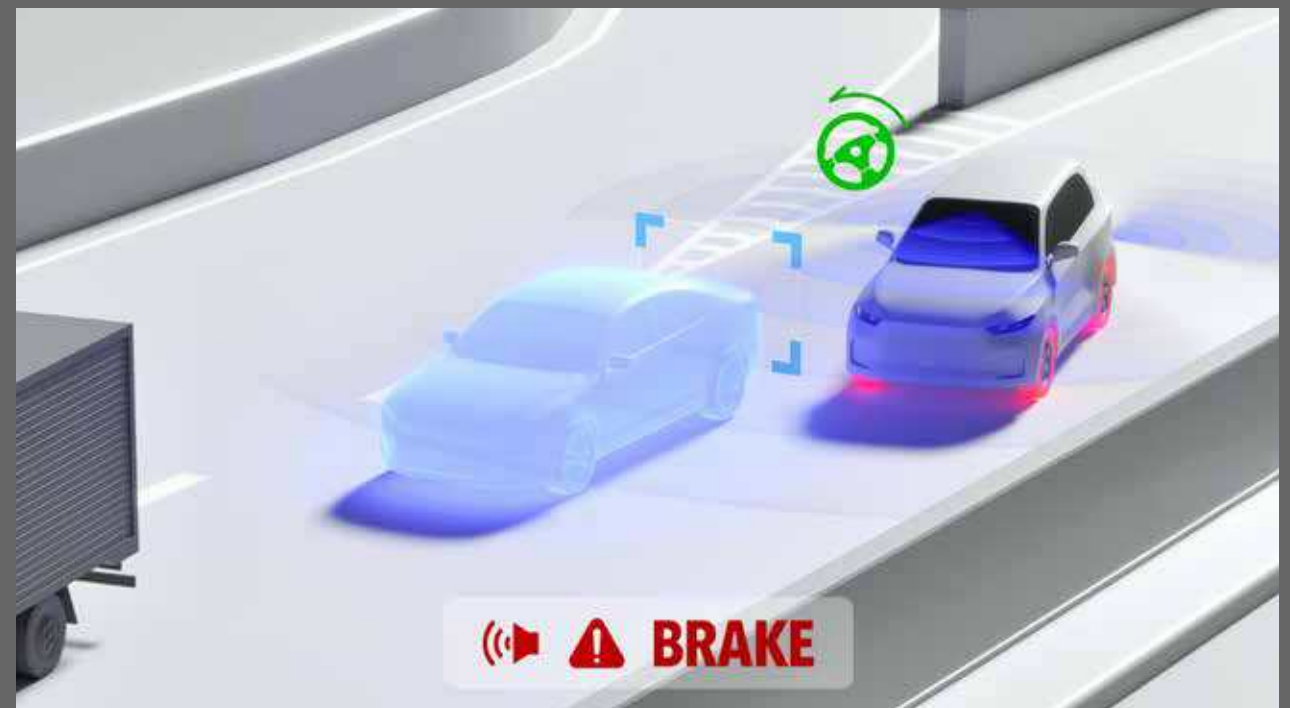

היגוי חירום אוטונומי

המערכת פועלת לצד בלימה קדם-תאונה ומערכת שמירה על נתיב. כאשר בלימה בלבד אינה מספיקה, המערכת מספקת סיוע היגוי אוטונומי כדי לעקוף מכשול (בתנאי שהדרך מאפשרת זאת בבטחה).

מערכות סיוע נוספות לנהג

- בקרת מרכז נתיב ועקיבה אחר הרכב מלפנים (Lane Centring Control and Preceding)
- בקרת היגוי אדפטיבית בהתאם לרכב מלפנים (Vehicle Adaptive Steering Control)
- מניעת סטייה מנתיב (Lane Departure Prevention)
- התרעה תחילת נסיעה של הרכב מלפנים (Lead Vehicle Start Alert)
- מערכת בלימה לפני התנגשות* (Pre-Collision Braking System*)
- SRVD: מערכת לזיהוי רכבים מאחור ובשטחים מתים

*מערכות הבטיחות הינן מערכות עזר בלבד שנועדו לסייע לנהג אך לא להחליפו ואל לו להסתמך עליהן. המערכות פועלות בתנאים ומגבלות ואינן באות להחליף שליטת הנהג ברכב, שימת לב לתנאי ונסיבות הדרך, אחריות ושיקול דעת, נהיגה זהירה והקפדה על החוק.

פירוט מערכות הבטיחות המתקדמות



מערכת עצירת חירום של הרכב

מסוגלת להביא את הרכב לעצירה מלאה באופן אוטומטי אם היא מזהה פרק זמן ממושך ללא פעולת היגוי מצד הנהג (מצב שעלול להעיד על מקרה חירום). המערכת מסייעת במניעת תאונות ושומרת על בטיחות הנוסעים ושאר משתמשי הדרך.

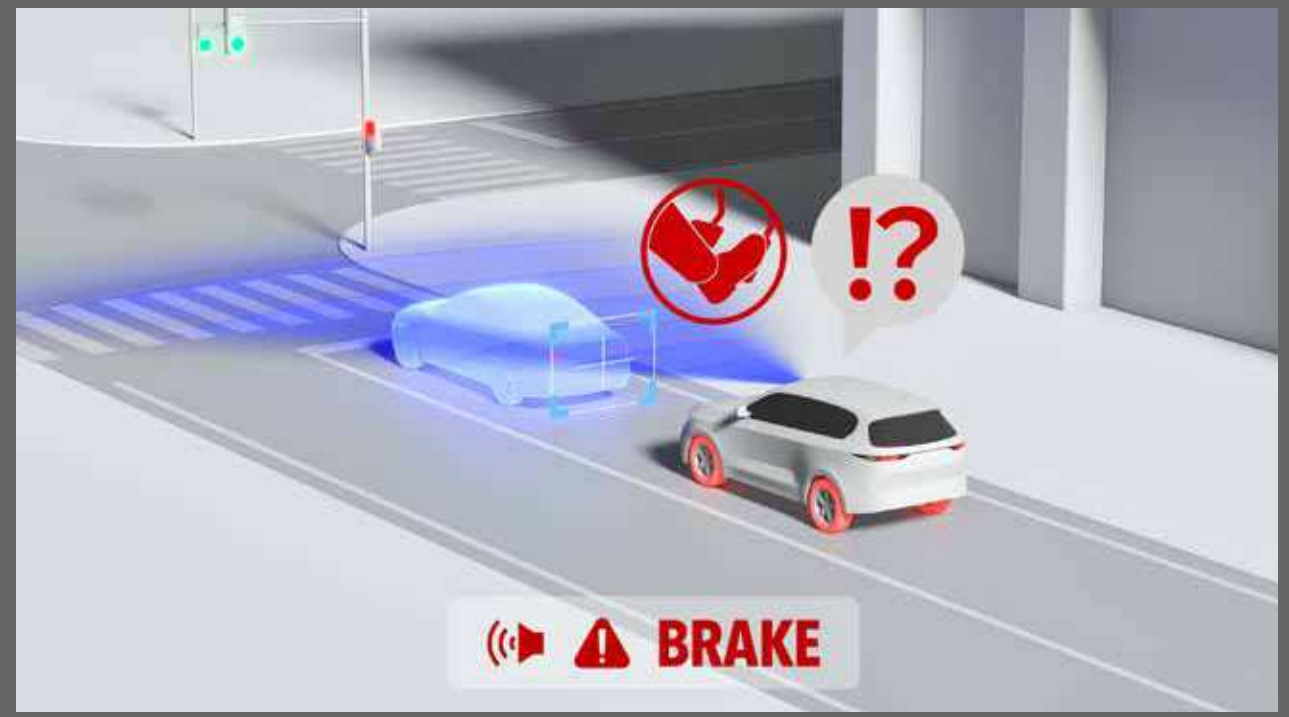

סיוע עקיפת האצה

במידה ומזוהה מכשול מלפנים ודושת ההאצה נלחצת בחדות, המערכת תגביל את תפוקת המנוע ותתריע בפני הנהג באמצעות זמזם וחיווי מהבהב. אם הסכנה נמשכת, מערכת הבלימה הקדם-תאונה*4 תפעיל את הבלמים כדי למנוע או לצמצם את עוצמת הפגיעה.



כריות אוויר SRS

האאוטבק החדשה משדרגת את ההגנה עם מאפייני בטיחות מתקדמים, כולל כרית אוויר בבסיס המושב (Cushion Airbag) עבור הנוסע מלפנים, לשיפור הבטיחות בהתנגשות חזיתית. עם שמונה כריות אוויר בסך הכל, הרכב תוכנן לשמור עליך ועל הנוסעים שלך.



ראות גבוהה

האאוטבק תוכננה לבטיחות מקסימלית עם דגש על ראות משופרת בתרחישי נהיגה אמיתיים. קווי ראייה ברורים מסייעים בזיהוי מכשולים מוקדם יותר, ומעניקים שקט נפשי בכל נסיעה.

מאפייני בטיחות וסיוע נוספים

- שמירה על מרכז נתיב ובקרת היגוי אדפטיבית אחר הרכב שמלפנים.
- מניעת סטייה מנתיב.
- התרעה על תחילת נסיעה של רכב מלפנים.
- RAB: בלימה אוטונומית בנסיעה לאחור.
- SRH: פנסים עוקבי פניה.

*מערכות הבטיחות הינן מערכות עזר בלבד שנועדו לסייע לנהג אך לא להחליפו ואל לו להסתמך עליהן. המערכות פועלות בתנאים ומגבלות ואינן באות להחליף שליטת הנהג ברכב, שימת לב לתנאי ונסיבות הדרך, אחריות ושיקול דעת, נהיגה זהירה והקפדה על החוק.

OUTBACK 2.5i-LUXURY EyeSight

מידות אורך X רוחב X גובה: 1,715 X 1,880 X 4,880 מ"מ
מנוע מנוע בנזין, 4 צילינדרים בתצורה אופקית (Boxer), 16 DOHC שסתומים
נפח מנוע..... 2,498 סמ"ק
הספק מרבי..... 180 כ"ס ב-5,800 סל"ד
מומנט מרבי..... 24.6 קג"מ (254 ניוטון-מטר) ב-3,700 סל"ד
תיבת הילוכים והנעה Lineartronic (רציפה), הנעה כפולה AWD



Deep Emerald Pearl - ירוק אזמרגד פנינה



מאפיינים ואבזור (FEATURES)



פנסי חזית LED



חישוקי סגסוגת אלומיניום 18"



פנסי ערפל קדמיים מסוג LED



גג שמש פנורמי חשמלי
(הטיה והחלקה)*



דלת תא מטען חשמלית



סמלי "OUTBACK" ו-"SUBARU" אחוריים



מושב נהג עם כוונון חשמלי ותמיכה לגב התחתון (לומברית)



גלגל הגה מחומם



כיסוי מטען גמיש ורב-תכליתי



לוח מחוונים דיגיטלי מלא (Full LCD)



Android Auto* - Apple CarPlay* אלחוטי*



יציאות USB קדמיות (C-I Type-A) ושקעי כוח USB מאחור

צבעי מרכב (EXTERIOR COLOURS)

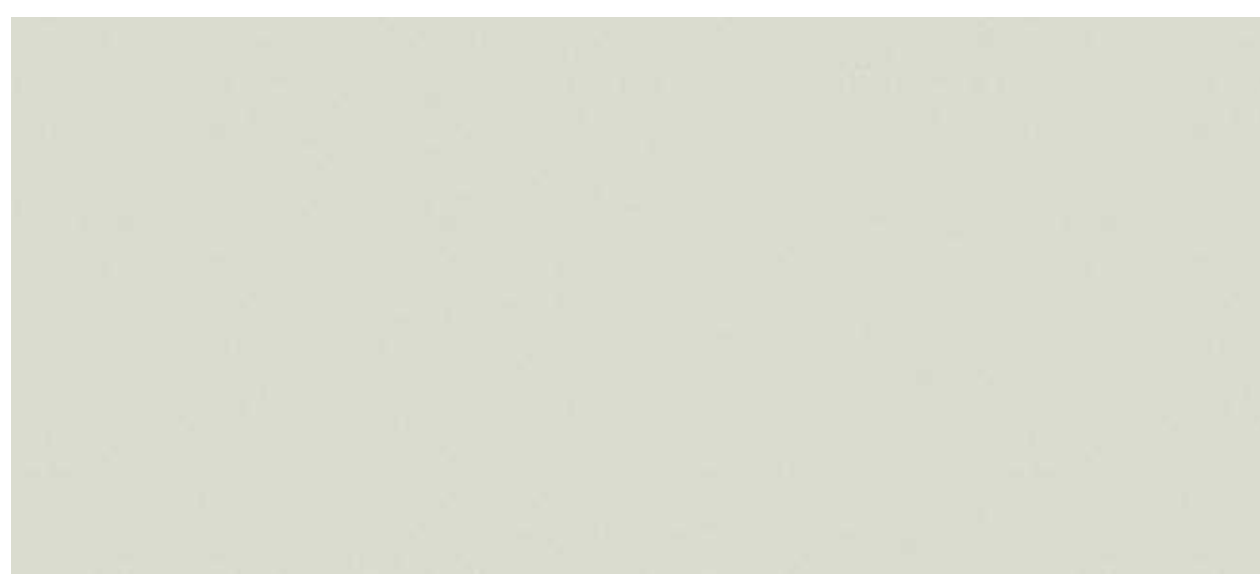

לבן פנינה (Crystal White Pearl)



כסף מטאלי (Ice Silver Metallic)

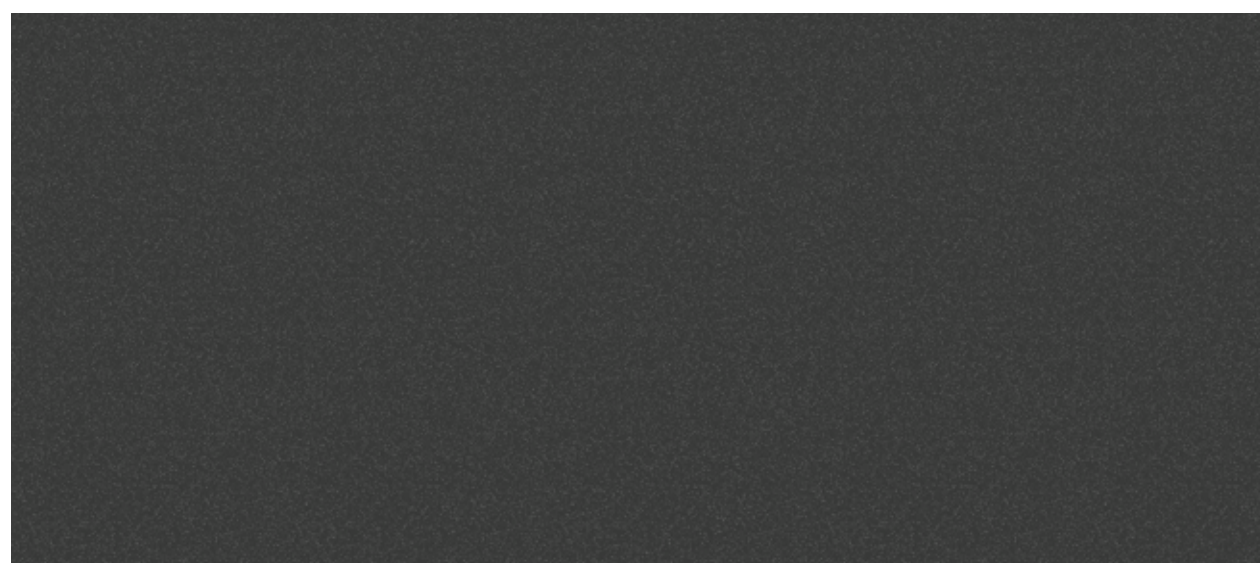

אפור מגנטי מטאלי (Magnetite Grey Metallic)

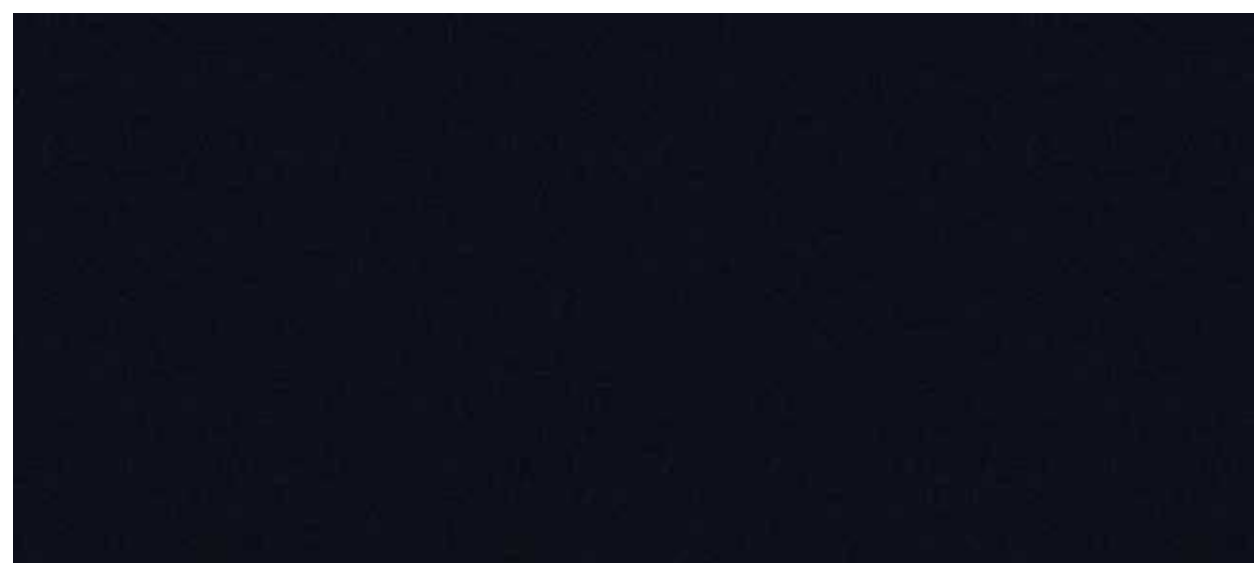

שחור קריסטל (Crystal Black Silica)



אדום קרימסון פנינה (Crimson Red Pearl)



כחול ספיר פנינה (Sapphire Blue Pearl)

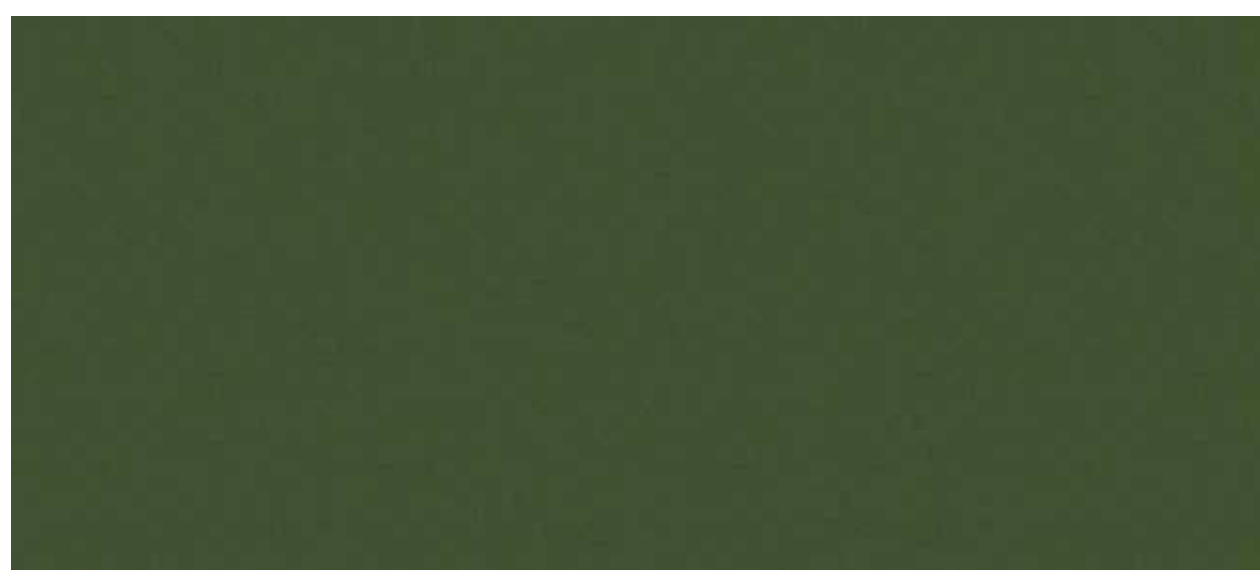

ירוק אזמרגד פנינה (Deep Emerald Pearl)

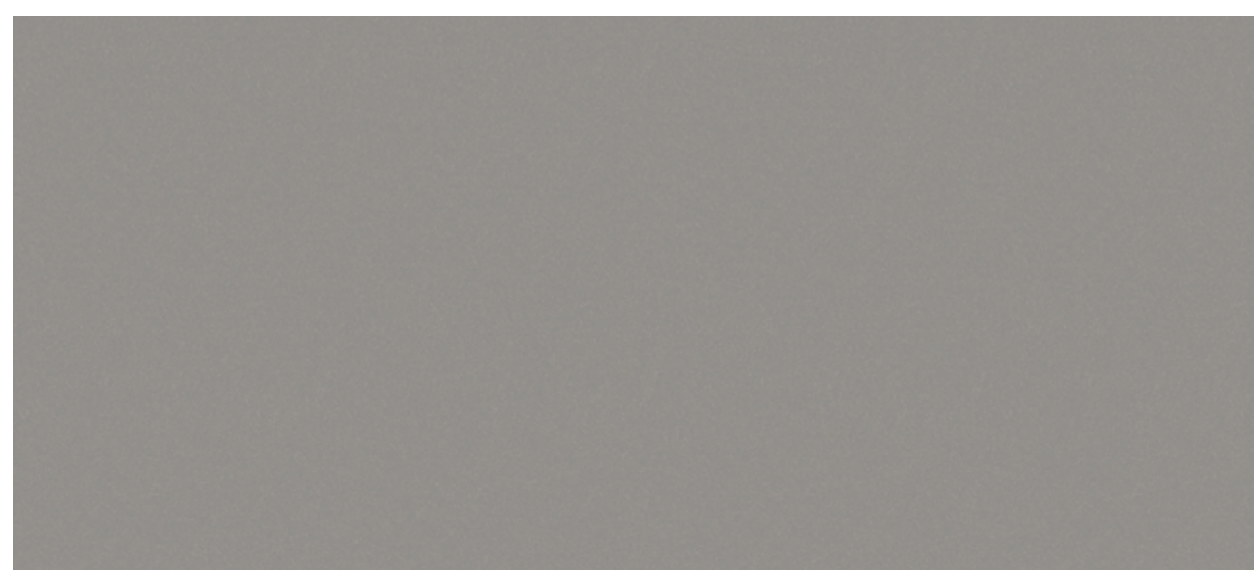

אפור בסון (River Rock Pearl)



ברונזה מטאלי (Brilliant Bronze Metallic)

חומר הריפוד

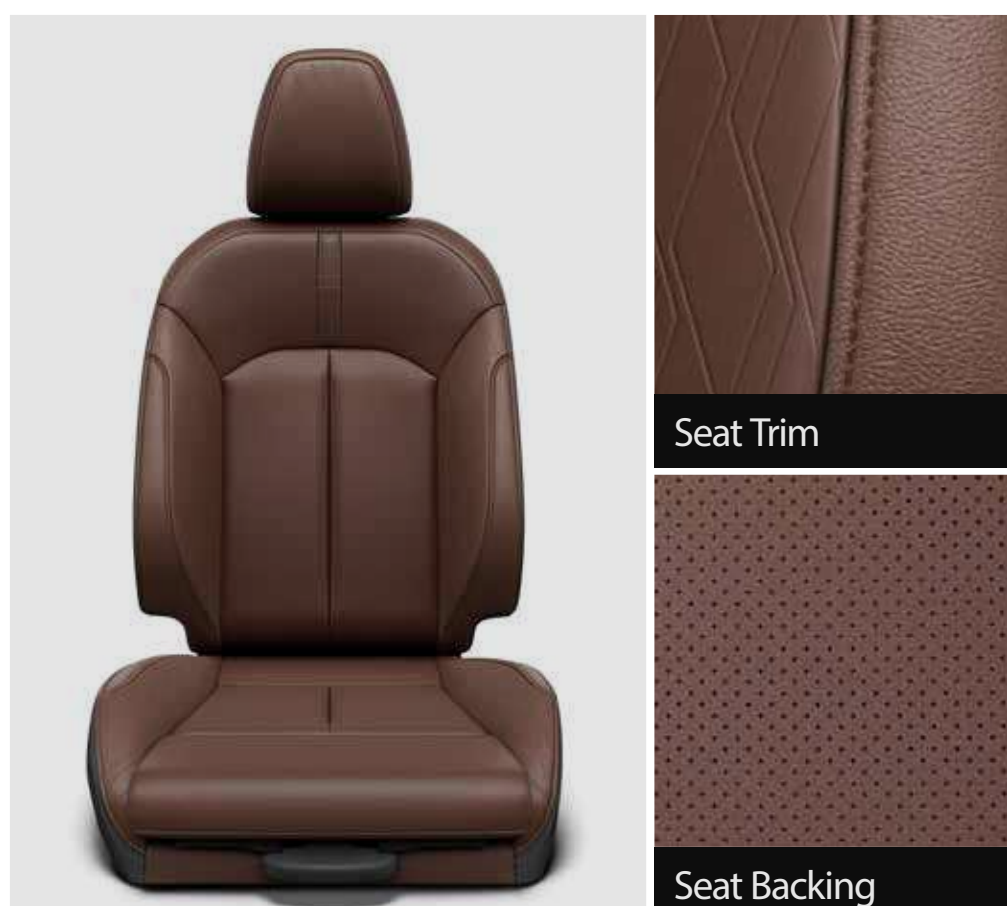

Brown Nappa Leather עור נאפה יוקרתי



Black Nappa Leather עור נאפה יוקרתי

מידות

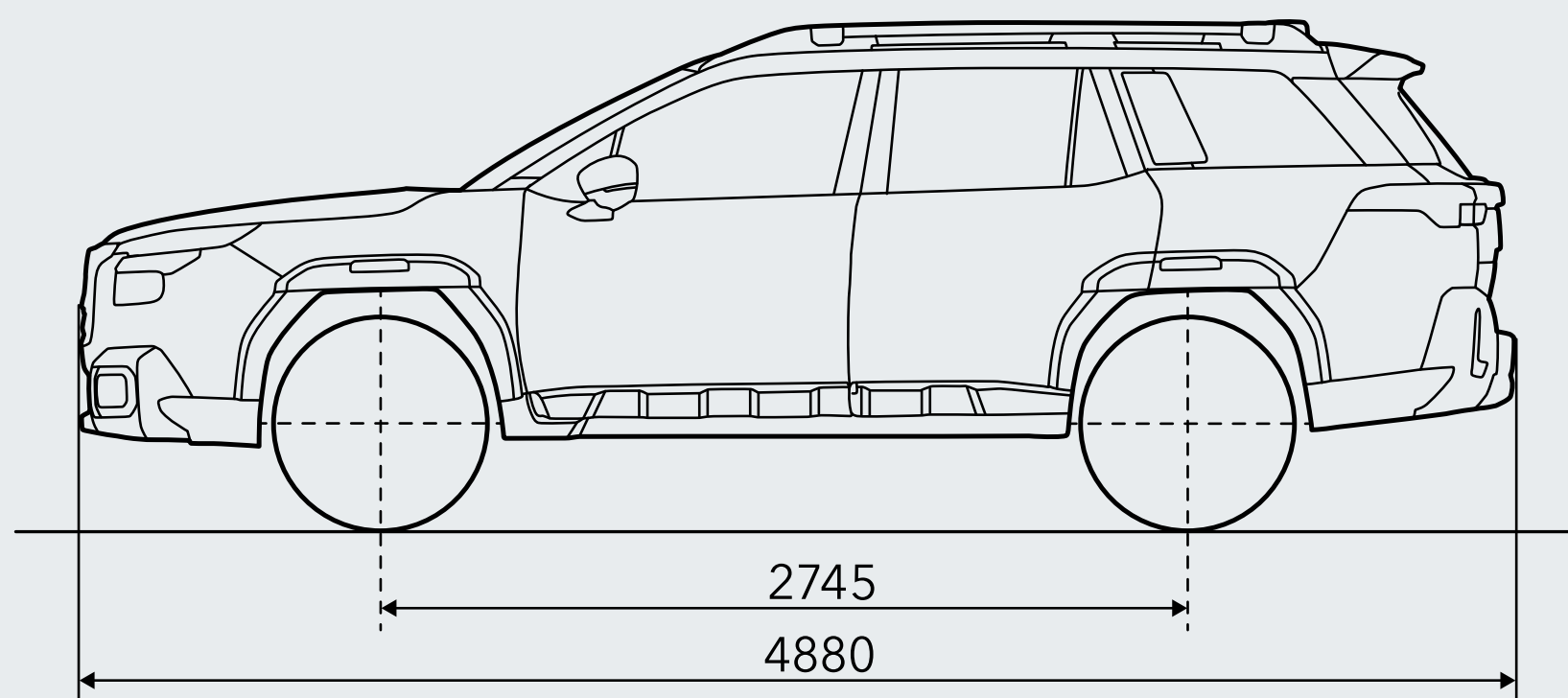
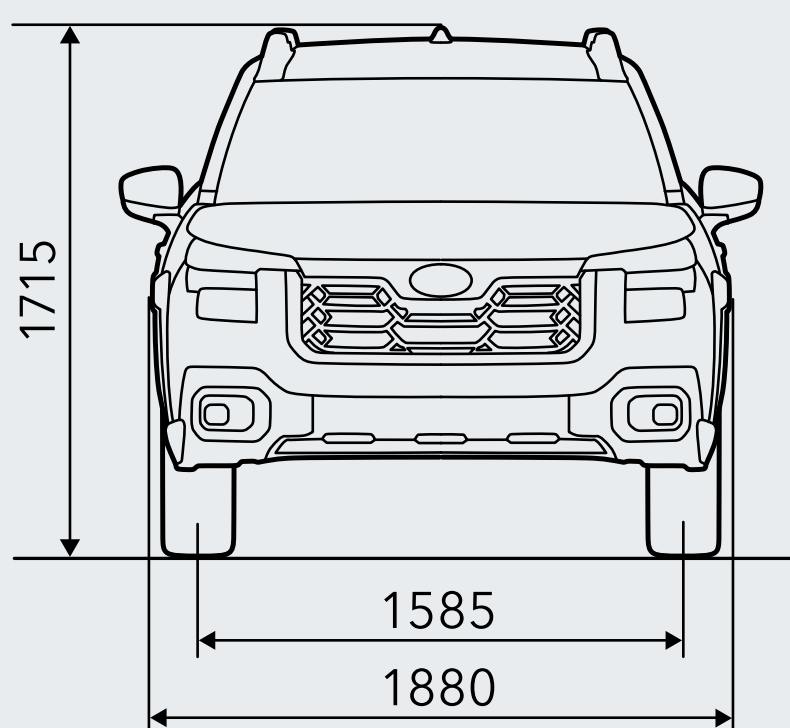

מידות נמדדו בהתאם לסטנדרט המדידה של SUBARU CORPORATION.

מפרט טכני

מנוע	
דגם	Outback Luxury 2.5L Symmetrical AWD (All-Wheel Drive)
סוג	Horizontally opposed, 4- cylinder, 4-stroke, petrol engine
נפח מנוע (סמ"ק)	2,498
מיכל דלק (ליטרים)	63
ביצועים	
כ"ס (סל"ד)	(5,800) 180
מומנט מירבי (סל"ד)	(3,700) 24.6
מהירות מירבית	205
האצה 0-100 (שניות)	9.5
הנעה	
סוג הנעה כפולה	Active Torque Split AWD system
מידות ומימדים	
אורך (מ"מ)	4,880
רוחב (מ"מ)	1,880
גובה (מ"מ)	1,715
בסיס גלגלים (מ"מ)	2,745
מרווח גחון (מ"מ)	220
נפח תא מטען עד התקרה (בקיפול מושבים)	980 ל' (2280 ל')
מושבים	5
משקל עצמי (ק"ג)	1,729
שלדה	
מתלים	קדמי MacPherson strut type אחורי Double wishbone type
בלמים	קדמי Ventilated disc brakes אחורי Ventilated disc brakes
גודל צמיגים	225/60 R18
עיצוב חיצוני	
פנסי LED ראשיים עם כיוון אוטומטי	●
פנסי ערפל LED	●
פנסי ערפל LED אחורי	●
נורות LED אחוריות משולבות	●
מראות מתקפלות חשמלי	●
חלונות אחוריים כהים	●
חישוקי 18"	●
חלון גג נפתח חשמלית	●
מסילות גג	●
ספויילר אחורי	●
אנטנת כריש	●
אבזור פנימי	
הגה בעיטוף עור חלק	●
ידית הילוכים בציפוי עור	●
חימום הגה	●
מושב עור נאפה	●
מושב נהג מתכוונן חשמלית ב-12 כיוונים עם תמיכה מותנית חשמלית בארבעה כיוונים וריפוד מושב מתכוונן לאורך מראות דלת מקושרות למושב זיכרון הנהג עם הטיה אוטומטית לאחור	●
מושב נוסע קדמי מתכוונן חשמלית ב-8 כיוונים	●
חימום מושבים קדמיים + אחוריים	●
אורור מושבים קדמיים	●
משענות מושב אחוריות מתקפלות 60/40	●
מושבים אחוריים עם אפשרות הטיה	●
קיפול מושבים אחוריים בלחיצה	●
נוחות ושימושיות	
נורת LED בתא מטען	●
שקעי 12 וולט בתא נוסעים + תא מטען	●
תא מטען חשמלי	●
בקרת אקלים	
מערכת מיזוג אוויר אוטומטית דו-אזורית	●
שליטה קולית על מיזוג אוויר	●
Entertainment	
מולטימדיה בגודל 12.1'	●
מערכת שמע Herman Kardon עם 12 רמקולים + סאב וופר	●
Apple CarPlay and Android Auto אלחוטי	●
Bluetooth חיבור	●
שליטה על השמע דרך גלגל ההגה	●
יציאת USB קדמית (Type-C) ויציאת USB קדמית (Type-A)	●
יציאות USB אחוריות (Type-A ו-C) מאחורי תיבת הקונסולה המרכזית	●
משטח טעינה אלחוטי	●
לוח מחוונים דיגיטלי בגודל 12.3'	●
הגה מתכוונן (טלסקופי)	●
שיפטים להעברת הילוכים מההגה	●

מפרט טכני

	נהיגה
•	X-MODE
•	בקרת ירידה במדרון
•	Auto Hold
•	Active Torque Vectoring
•	Vehicle Dynamics Control System
	מערכת EyeSight
•	מערכת בלימה לפני התנגשות
•	מערכת בלימה קדמית לפני התנגשות
•	היגוי חירום אוטונומי
•	בקרת שיוט אדפטיבית
•	בקרת מרכז נתיב ובקרת היגוי אדפטיבית לרכב שקדם
•	מניעת סטייה מנתיב
•	בקרת האצה לפני התנגשות
•	התראת תחילת נסיעה לרכב מלפנים
•	מוניטור סיוע לראייה
	בטיחות
•	כריות אוויר קדמיות 9*SRS
•	כריות אוויר 9*SRS בצד הקדמי (נהג ונוסע קדמי)
•	כריות אוויר 9*SRS וילונות (קדמית ואחורית, שני הצדדים)
•	כרית אוויר ברך 9*SRS (נהג)
•	כרית אוויר 9*SRS לכרית אוויר (נוסע קדמי)
•	פנסים ראשיים עוקבי פניה (SRH)
•	התראה על תנועה חוצה מאחור (SRVD)
•	בלימה אוטומטית לאחור (RAB)
•	מראה אחורית מתכהה אוטומטית
•	מצלמות 360
•	מערכת לניטור עייפות נהג
•	מערכת עצירת חירום
•	סיוע בעקיפה



SUBARU

www.subaru.co.il | *8545 | סמלית

זמינות הדגמים השונים בכפוף למלאי. נתוני צריכת הדלק הם לפי בדיקות המעבדה. צריכת הדלק בפועל מושפעת בין היתר מתנאי הדרך, מתחזוקת הרכב וממאפייני הנהיגה, ויכולה אף להגיע לפער משמעותי לעומת נתוני המעבדה. התמונות המפרטים והנתונים הנ"ל הינם בעלי אופי של מידע כללי בלבד ואינם זמינים בכל הדגמים או רמות הגימור. המערכות המתוארות / המפרט המופיע אינו בהכרח המפרט הסטנדרטי ועשוי לכלול גם פרטים / תוספות אופציונליים בתשלום היצרן והחברה שומרים לעצמם את הזכות לתקן או לשנות את הנתונים, המפרטים והמחירים השונים בכל עת וללא הודעה מוקדמת. המפרט המחייב הוא זה שייכלל בהסכם הזמנת רכב בלבד. ניתן לקבל ייעוץ ופירוט מנציגי המכירות באולמות התצוגה. הצבעים הינם להמחשה בלבד וייתכנו הבדלי גוונים בין הצבעים המופיעים לבין הצבעים כפי שהם במציאות. מערכות הבטיחות הינן מערכות עזר בלבד שנועדו לסייע לנהג אך לא להחליפו ואל לו להסתמך עליהן. המערכות פועלות בתנאים ומגבלות ואינן באות להחליף שליטת הנהג ברכב, שימת לב לתנאי ונסיבות הדרך, אחריות ושיקול דעת, נהיגה זהירה והקפדה על החוק. כל התמונות הינן להמחשה בלבד. ט.ל.ח.



קוד דגם	תיאור דגם	רמת האבזור הבטיחותי
556	Outback Luxury	6

פירוט מערכות הבטיחות המותקנות ברמות גימור Luxury

- 8 כריות אוויר
- בקרת שיוט אדפטיבית
- מערכת לבלימת חירום מפני הולכי רגל ואופניים
- בלימת חירום לתנועה חוצה בצמתים
- מערכת זיהוי כלי רכב ב"שטח מת"
- בלימה אוטומטית בנסיעה לאחור
- מערכת תורה אדפטיבית או מערכת שליטה באורות גבוהים
- מערכת התרעה במצב של היסח דעת
- מערכת התראה על השארת ילדים ברכב
- מערכת אזהרת פתיחת דלת
- מערכת אקטיבית למניעת התנגשות צד ב"שטח מת"

- מקרא
- מערכת מותקנת בדגם הרכב
- מערכת אופציונלית להתקנה
- × מערכת שאינה מותקנת בדגם הרכב

דרגת זיהום אוויר לרכב מנועי**



*נתוני היצרן, על פי דין לפי בדיקת מעבדה. תקן: EPA
**הדרגה מחושבת לפי תקנות אוויר נקי (גילוי נתוני זיהום אוויר מרכב מנועי בפרסומת), התשס"ט 2009.

תיאור דגם	צריכת דלק בליטרים למאה קילומטרים*	דרגת זיהום אוויר
Outback Luxury	9.8	15