



**SUBARU**

**SUBARU**



THE ALL NEW  
**SUBARU**  
**XV**

IT'S TIME TO LIVE MORE



# סגנון עירוני, יכולות שטח

סובארו XV החדש מוכן תמיד לכל אתגר. הוא מעניק ביטחון מאחורי ההגה הודות לתנוחת הישיבה הגבוהה ושדה הראייה המעולה, ומתגבר על דרכים משובשות באמצעות מערכת ההנעה AWD הסימטרית ומרווח הגחון הגבוה. כעת, עם הוספת מערכת X-MODE, הוא מוסיף מגוון חדש של יעדים אפשריים לטיולי סוף השבוע ומביא אותך אליהם תוך שמירה על שקט נפשי.







## מערכת X-MODE

מערכת X-MODE מעניקה לך שליטה בלחיצת כפתור. הטכנולוגיה של מערכת X-MODE לוקחת פיקוד על המנוע, תיבת ההילוכים, מערכת ההנעה AWD הסימטרית, הבלמים ורכיבים נוספים כדי לצלוח בבטחה תנאי דרך מאתגרים במיוחד. כשמערכת X-MODE מופעלת, בקרת ירידה במורד מסייעת באופן אוטומטי לשמור על מהירות קבועה בעת נסיעה במורד.



## שמור על קשר

סובארו XV החדש מצויד במולטימדיה שתוכננה מחדש לחלוטין ומסייעת לך לשמור על קשר בכל מקום שאליו תסע. צג המגע מעניק גישה קלה בשילוב מחשב הדרך המציג לנהג מידע על הרכב. הקישוריות בין מערכת המולטימדיה, מחשב הדרך והמסך בלוח השעונים משפרת את הנוחיות, הבטיחות וההנאה. בקשר ובשליטה - כך תרגיש תמיד בסובארו XV.

### 1. Apple CarPlay<sup>1</sup>

השתמש ביישומים הפופולאריים ביותר באמצעות Apple CarPlay<sup>1</sup>. יכולת זיהוי קולי מאפשרת שימוש ללא מגע יד, שומרת על הבטיחות של כל יושבי המכונית ומפחיתה את הסחות הדעת כשאתה על הכביש.

### 2. מחשב דרך צבעוני<sup>2</sup>

מחשב הדרך החדש בגודל 6.3 אינץ' מעניק לך ולנוסעך מידע רב ושימושי בתצוגה נוחה לקריאה.

### 3. מסך בלוח השעונים<sup>2</sup>

צג צבעוני גדול יותר, 4.2 אינץ', מסייע לך להבין בקלות את מידע הנהיגה השימושי במבט מהיר כדי שלא תצטרך להסיט את עיניך מהכביש.

### 4. מצלמת נסיעה לאחור

תמרון את הסובארו XV בנוחיות במקומות עירוניים צפופים. כשאתה משלב להילוך אחורי, המצלמה מציגה תמונה צבעונית על גבי המולטימדיה יחד עם קווים מנחים המסייעים לך להחנות.

<sup>1</sup> Apple CarPlay הוא סימן מסחרי רשום של חברת Apple Inc. בארה"ב ובמדינות אחרות.  
<sup>2</sup> בדגם EYESIGHT-1 PREMIUM הנהג אחראי תמיד לנהיג בצורה בטוחה ומרוכזת. אנה הימנע מהפעלת צג המגע במהלך הנסיעה.



# טכנולוגיות הליבה של סובארו

טכנולוגיות הליבה של סובארו מגדירות את המותג סובארו ומעניקות לך את תחושת הנהיגה הייחודית אותה רק סובארו יכולה להציע. מערכות ליבה אלה מאפשרות לרכבי סובארו לעמוד בסטנדרט ביצועים, נוחות, בטיחות ואמינות, תוך שמירה על הנאה ושקט נפשי לכל יושבי הרכב.

## 3 | תיבת הילוכים אוטומטית רציפה LINEARTRONIC עם חלוקת מומנט אקטיבי

תיבת ההילוכים מסוג LINEARTRONIC מתאימה את יחסי ההעברה לקבלת החלפות הילוכים חלקות ורציפות השומרות את המנוע בטווח הפעולה היעיל ביותר להאצה חלקה, יעילה וצריכת דלק טובה יותר. היא משולבת עם מערכת ההנעה AWD הסימטרית וחלוקת מומנט אקטיבי. ברירת המחדל של חלוקת המומנט הינה 60% לפניים ו-40% לאחור והיא מסוגלת להשתנות עד ליחס של 50:50 בתגובה לתנאי האחיזה בזמן אמת.

## 1 | מנוע הבוקסר של סובארו

במנוע הבוקסר הבוכנות נעות זו מול זו במישור האופקי. סובארו מחויבת למנוע הבוקסר כבר מעל 50 שנה, בשל היתרונות הרבים שלו על סוגי מנועים אחרים, המעניקים לרכבי הסובארו עמידות וביצועים יוצאי דופן.

## 2 | מערכת הנעה כפולה קבועה וסימטרית לכל הגלגלים

מערכת ההנעה AWD הסימטרית של סובארו מחלקת את הכוח לכל הגלגלים לקבלת אחיזת כביש טובה יותר בכל תנאי הכביש והשטח. מערכת זו הינה סימטרית, מתאפיינת בתכנון מאוזן היטב ומרכז כובד נמוך במיוחד לנסיעה יציבה ובטוחה יותר.

## ביצועים ארוכי טווח

התכנון השטוח של המנוע הוא קשיח מטבעו ובעל איזון עצמי ומייצר פחות רעידות מאשר סוגי מנועים אחרים.

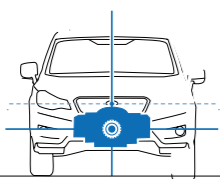

## יציבות מוגברת

מרכז הכובד הנמוך והתכנון השטוח מעניקים יציבות טובה יותר מאשר סוגי מנועים אחרים.

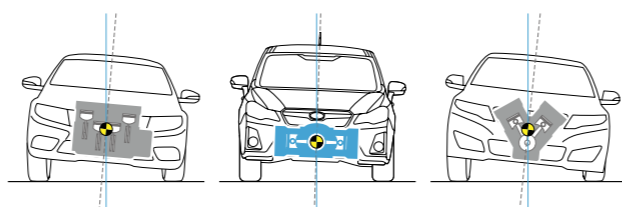



# הפלטפורמה הגלובאלית של סובארו

הפלטפורמה הגלובלית של סובארו מגבירה את הבטיחות הכוללת, את הביצועים ואת חווית הנהיגה שאותה ניתן למצוא רק ברכבי סובארו. היא מהווה את העתיד של סובארו ומעניקה רמות גבוהות עוד יותר של הנאה ושקט נפשי לנהג ולכל הנוסעים.

## 1. נהיגה מהנה יותר

התנהגות כביש בעלת תגובות טובות יותר מאפשרת לנהג להפנות את המכונית לכיוון הרצוי ומגבירה גם את היכולת להימנע מסכנות. התוצאה היא מכונית בטוחה ומהנה יותר לנהיגה, גם בנסיעות ארוכות. עם מרווח הגחון הגבוה, סובארו XV מתמודד עם פניות כמו מכונית נוסעים.

## 2. נוחות נסיעה

שיפורים בקשיחות השלדה, במערכת המתלים ובמוטות המייצבים, מאפשרים לספוג בעילות את הזעזועים והשיבושים וכך מעניקים נוחות רבה יותר ועייפות מופחתת בנסיעות ארוכות.

## 3. מרחב נוח בתא הנוסעים

הרעידות והרעשים צומצמו במידה מרבית כדי להבטיח שכל הנוסעים ייהנו מהנסיעה. שיפורים במערכת המתלים ושלדה קשיחה יותר מאפשרים מרחב נוח בתא הנוסעים לכל יושבי המכונית.





# בטיחות אקטיבית



לגלגלים הפנימיים ומוסיפה מומנט לגלגלים החיצוניים לקבלת התנהגות כביש מדויקת יותר ולסייע בביצוע פניות חדות בעת הצורך.

## הפלטפורמה הגלובלית של סובארו

הפלטפורמה הגלובלית של סובארו כוללת שיפורים בשלדה - קשיחות גבוהה יותר, חוזק רב יותר, משקל קל יותר, התנגדות לגלגול טובה יותר והיגוי מגיב - התורמים במיוחד למערכות בטיחות אלה.

## 5 | התחמקות מסכנות

הודות לפלטפורמה הגלובלית של סובארו, לתכנון בעל מרכז הכובד הנמוך יותר, למערכת המתלים המשופרת ולשיפורים בקשיחות, מסוגל הרכב להגיב מיד כשהנהג נוקט פעולות התחמקות ממכשולים בכביש.

## 6 | מבנה שמגן על תא הנוסעים

הודות לתכנון הפלטפורמה הגלובלית של סובארו המנמיך את מרכז הכובד, ממוקמים כעת המנוע ותיבת ההילוכים במיקום נמוך יותר כדי למנוע את חדירתם לתא הנוסעים במקרה של התנגשות.

## 1 | מערכת לזיהוי כלי רכב מאחור<sup>1,2</sup>

חיישנים הממוקמים סביב הרכב מתריעים על הימצאות של כלי רכב בשטחים המתים מאחור, כדי לאפשר מעברי נתיב בטוחים יותר. המערכת מתריעה גם מפני סכנה אפשרית של התנגשות במהלך נסיעה לאחור לתוך כביש עם תנועה חוצה.

## 2 | מעבר אוטומטי בין אור דרך לגבוה<sup>1,2</sup>

בשעות הלילה ובהתאם לתנאי הנסיעה.

## 3 | שדה ראייה

השיפורים בעיצוב תוכנו מתוך חשיבה על זווית הראייה של הנהג, כדי להעניק שדה ראייה טוב יותר לפנים ולאחור.

## 4 | מערכת בקרת יציבות ומערכת חלוקת מומנט אקטיבית

אם הרכב מתקרב לגבולות היציבות, מערכת בקרת יציבות הרכב מתאימה את חלוקת המומנט של מערכת ההנעה AWD, את הספק המנוע ואת הבלימה של כל גלגל בנפרד כדי לשמור על כיוון ההתקדמות של הרכב. מערכת חלוקת המומנט האקטיבית מפעילה את הבלמים, מעבירה מומנט מופחת

# בטיחות פסיבית

## 9 | מושבים קדמיים המפחיתים את האפשרות של פגיעה מסוג "צליפת שוט"

מושבים אלה, שתוכננו כדי לשפר את הנוחות ולגרום לנהג להרגיש יציב יותר, לשיפור השליטה, מסוגלים גם להפחית את האפשרות של פגיעה מסוג "צליפת שוט" הנגרמת בסוגים מסוימים של התנגשויות.

## 10 | חגורות בטיחות עם לשונית ננעלת

בעת התנגשות, הלשונית הננעלת מגבילה את התנועה של חגורת המותן ומפחיתה את הכוח המופעל על החלק התחתון של החזה, כדי לשפר את הבטיחות ולהפחית את רמת הפציעות.

## 7 | מסגרת חיזוק דמוית טבעת

מסגרת החיזוק דמוית הטבעת מנצלת בצורה טובה יותר את לוחות הפלדה בעלי חוזק המתיחה הגבוה ותוכננה מחדש מבחינה מבנית כדי לספוג אנרגיה בצורה יעילה יותר מפגיעות מכל הכיוונים.

## 8 | כריות אוויר 3SRS

כריות אוויר 3SRS קדמיות, כריות אוויר 3SRS צידיות, כריות אוויר 3SRS וילון וכרית אוויר 3SRS לברכי הנהג כלולות כציד סטנדרטי בסובארו XV כדי להעניק לנוסעים רמת הגנה גבוהה יותר במקרה של התנגשות.



1 הנהג אחראי תמיד לנהוג בצורה בטוחה ובחשומת לב ולציית לחוקות התעבורה. אל תסתמך אך ורק על חבילת הבטיחות המתקדמת לצורך נהיגה בטוחה. ישנן מגבלות למאפיינים של מערכת זו. נא עיין בספר הנהג לגבי תפעול המערכת ומגבלותיה. לפרטים נוספים פנה לסוכנות סובארו הקרובה אליך.  
2 בדגם EYESIGHT.  
3 אפקטיבית בשימוש יחד עם חגורות בטיחות.

# EyeSight

## טכנולוגיית הסיוע לנהג של סובארו המובילה בעולם

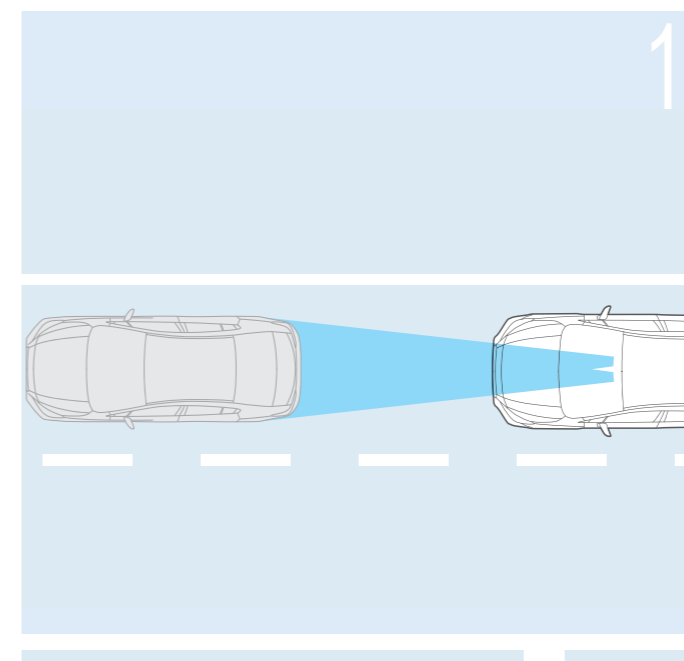
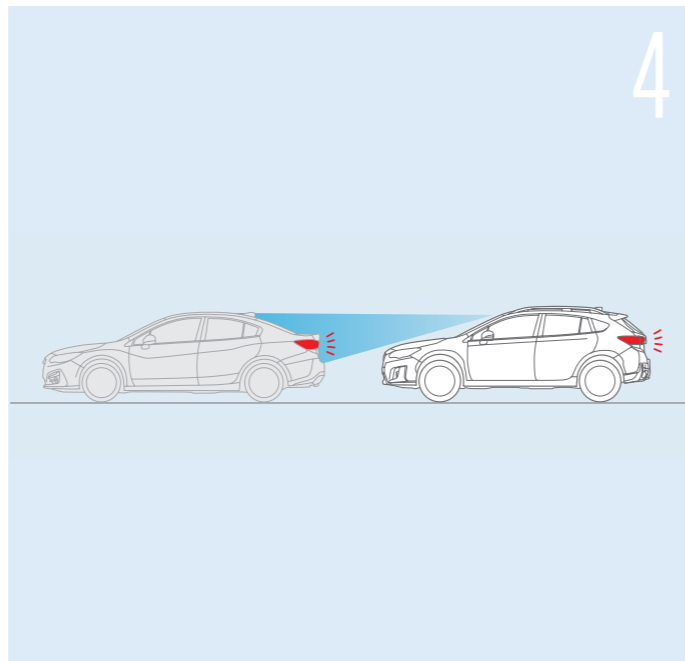
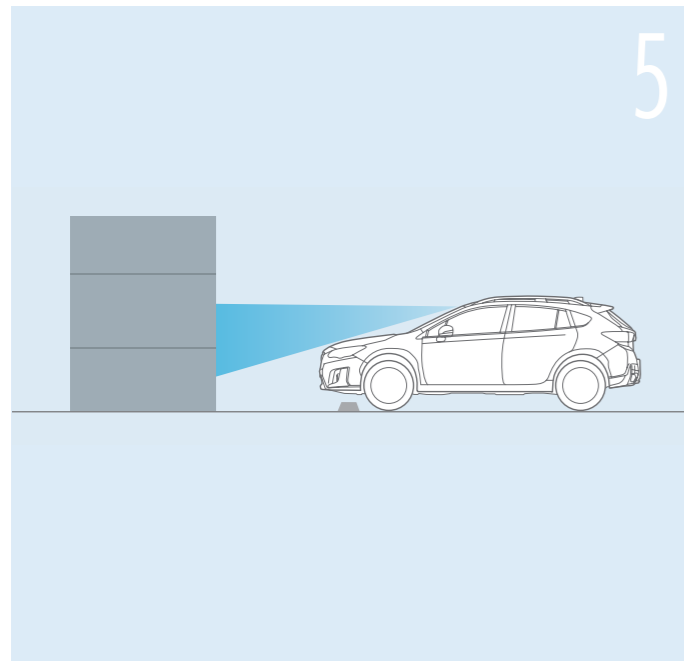
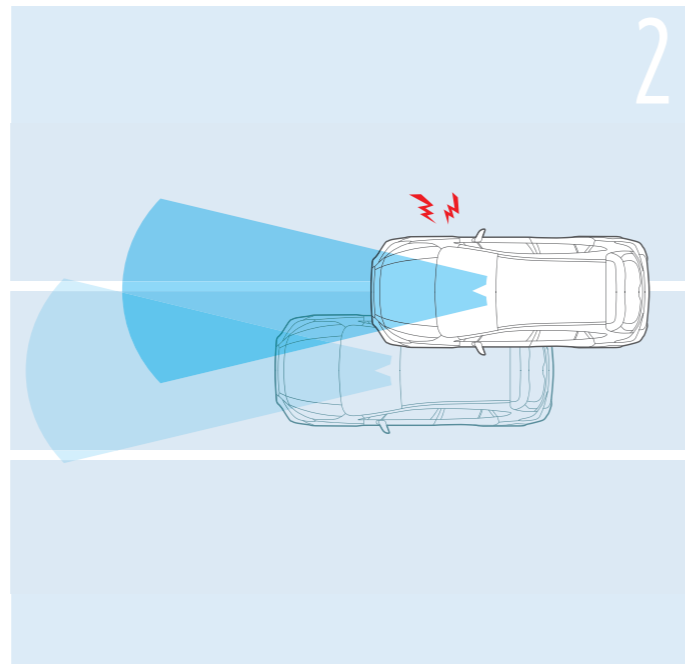
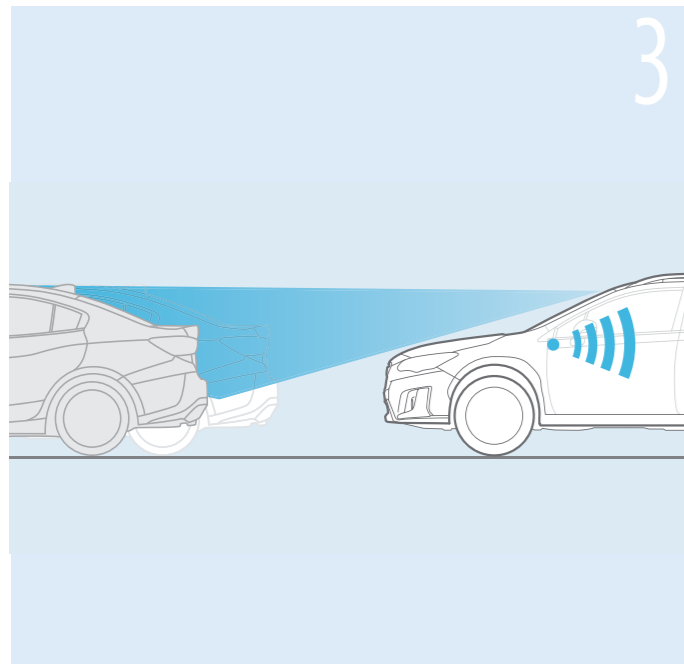

אנו בסובארו מאמינים בבטיחות מקיפה, וחלק חשוב מכך היא בטיחות לפני התאונה, נקיטת מאמצים לוודא שתאונה לא תקרה אף פעם. זו הסיבה שיצרנו את מערכת EyeSight<sup>1</sup>, מערכת התמיכה בנהג המתקדמת של סובארו. כמו זוג עיניים נוספות שסורקות את הכביש מלפנים, מערכת EyeSight<sup>1</sup> משתמשת בשתי מצלמות סטריאו כדי לקבל תמונה תלת מימדית צבעונית עם זיהוי תמונה מעולה, עם יכולות המתקרבות לאלה של העין האנושית.

על ידי שימוש בתמונות המתקבלות משתי המצלמות כדי לקבוע בצורה מדויקת את הצורה, המהירות והמרחק, היא מזהה לא רק כלי רכב אלא גם אופנועים, אופניים והולכי רגל. כשהמערכת מזהה סכנה אפשרית, היא מזהירה את הנהג ואף מפעילה את הבלמים במידת הצורך כדי למנוע תאונה. עם ביצועי בטיחות משופרים שכאלה, מערכת EyeSight<sup>1</sup> מקטינה את העומס המופעל על הנהג ומגבירה את תחושת הבטיחות שלך בסובארו XV.

### 1 | בקרת שיוט מסתגלת

מערכת EyeSight<sup>1</sup> עושה יותר מאשר לשמור על המהירות שהוגדרה ע"י הנהג כפי שעושה מערכת בקרת שיוט רגילה. כשהיא מזהה רכב מלפנים, מערכת בקרת השיוט המסתגלת מתאימה את המהירות הנסיעה כדי לשמור על מרחק מוגדר מהרכב שמלפנים, באמצעות ניטור המרחק והפרשי המהירות. היא מווסתת את המנוע, תיבת ההילוכים והבלמים כדי לדאוג שהמהירות תתאים למהירות זרימת התנועה בטווח מהירויות רחב. מערכת בקרת השיוט המסתגלת, שמתוכננת לשימוש בכבישים מהירים, מזהה את הרכב שלפניך ואת פנסי הבלימה שלו ומסוגלת לשמור על הקצב בעת נסיעה בכביש מהיר הכוללת עצירות והתחלות נסיעה - לשיפור הנוחות והנוחיות בנסיעות ארוכות.

### 2 | התרעה על סטייה בתוך הנתיב וסטייה מהנתיב

כשאתה מאבד ריכוז בגלל עייפות ונע מצד לצד בנתיב הנסיעה שלך, מערכת התרעה על סטייה בתוך הנתיב מסייעת לך לשמור על ערנות באמצעות זמזום ומחווה מהבהב. כשאתה מתקרב בטעות לשולי הנתיב ומתחיל לצאת ממנו מבלי לאותת, התרעה על סטייה מנתיב מזהירה אותך באמצעות זמזום ומחווה מהבהב לפני שאתה עוזב את הנתיב.

### 3 | התרעה על רכב מוביל

כשהרכב במצב עצירה ומערכת EyeSight<sup>1</sup> מזהה שכלי הרכב שלפניך מתחיל לנוע שוב, תהיה התרעה באמצעות זמזום ומחווה מהבהב על התחלת תנועה של הרכב מלפנים.

### 4 | מערכת בלימה לפני התנגשות<sup>2</sup>

כשמערכת בלימה לפני התנגשות מזהה שמכוניתך עומדת להתנגש ברכב או במכשול מלפנים היא מסוגלת להזהיר את הנהג באמצעות זמזום ונורית בלוח המכשירים. אם הנהג עדיין אינו נוקט פעולת מנוע כדי למנוע את ההתנגשות, המערכת מסוגלת להפעיל את הבלמים באופן אוטומטי כדי להפחית את עצמת הבלימה או אפילו, במידת האפשר, למנוע אותה. אם הנהג נוקט פעולת מנוע כדי למנוע התנגשות, מערכת בלימה לפני התנגשות מסוגלת לפעול כדי לסייע לנהג למנוע את ההתנגשות.

### 5 | ניהול המצערת לפני התנגשות

אם מערכת EyeSight<sup>1</sup> מזהה מכשול לפניך, ואתה משלב להילוך D במקום להילוך R, מערכת ניהול המצערת לפני התנגשות משמיעה מספר צפצופים קצרים, מפעילה מחוון מהבהב ומפחיתה את הספק המנוע כדי לסייע לך למנוע התנגשות.

<sup>1</sup> EyeSight היא מערכת תמיכה בנהיגה שעלולה שלא לפעול בצורה אופטימלית בכל תנאי הנהיגה. הנהג אחראי תמיד לנהוג בצורה בטוחה ובתשומת לב ולציית להקנות התעבורה. יעילות המערכת תלויה בגורמים רבים, כגון תחזוקת הרכב, מזג האוויר ומצב הכביש. לפרטים מלאים לגבי תפעול מערכת EyeSight ומגבלותיה, כולל תפקודים המתוארים בחוברת זו, נא עיין בספר הנהג.



# ריפוד מושבים

בדגם EYESIGHT-1 PREMIUM



70-ריפודי בד בהירים בשילוב עור

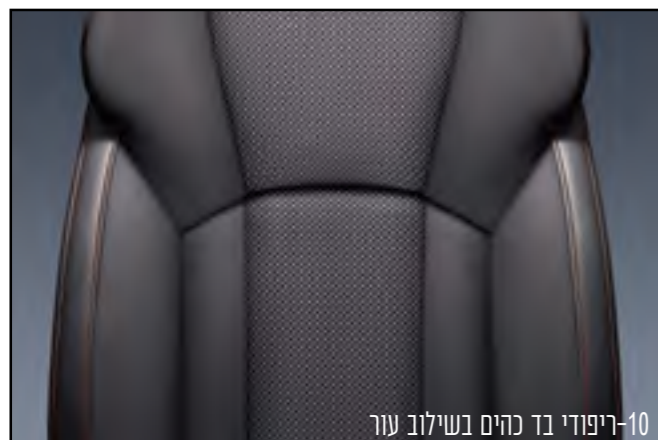

10-ריפודי בד כהים בשילוב עור

בדגם CLASSIC



70-ריפודי בד בהירים

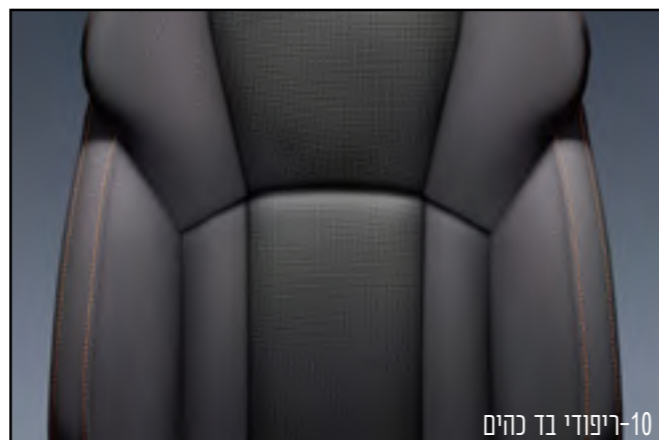

10-ריפודי בד כהים

# צבעי הרכב

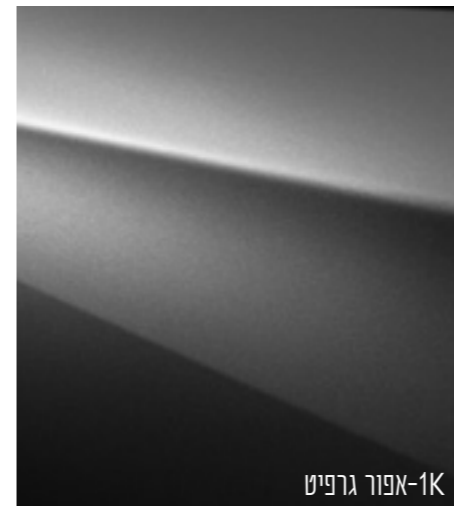

1K-אפור גרפיט

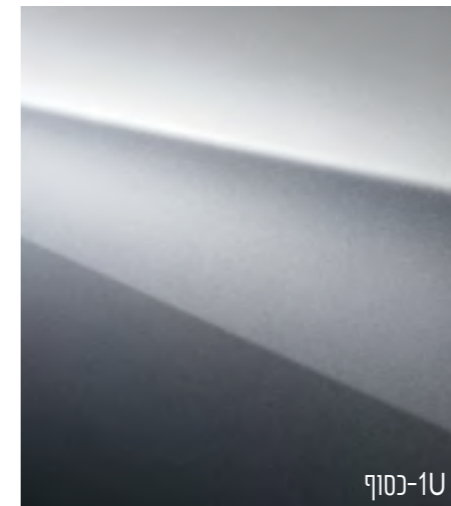

1U-כסוף



1X-לבן קריסטל



8U-כחול אוקיינוס



AF-שמיים

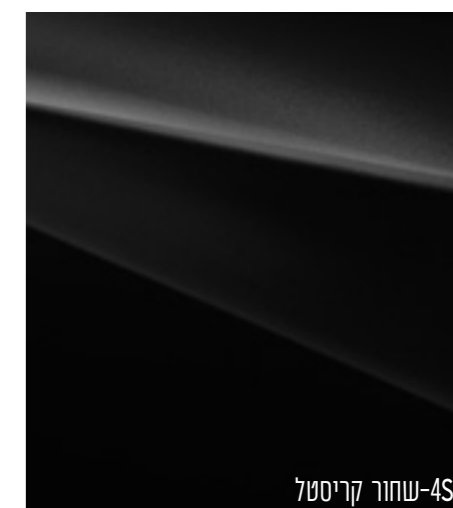

4S-שחור קריסטל

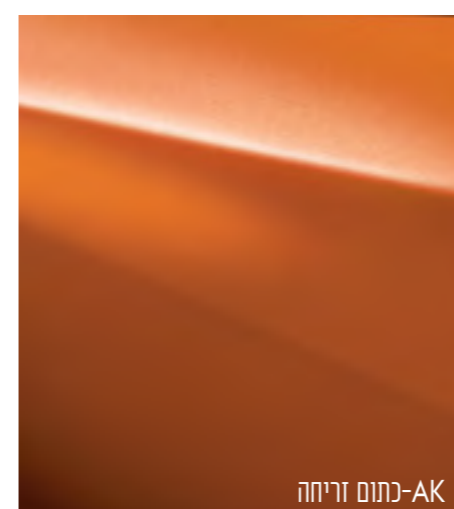

AK-כתום זריחה



7Y-אדום בוהק

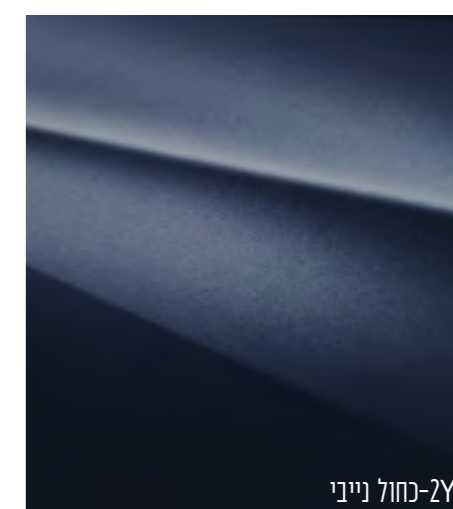

2Y-כחול ניבי

\*בשל מגבלות הדפוס, הצבעים עשויים להיות שונים במקצת מאלה המופיעים בחוברת זו. בנוסף, הצבעים והריפודים עשויים להשתנות בהתאם לשוק.



2.0 EYESIGHT	2.0 CLASSIC	1.6 EYESIGHT	1.6 PREMIUM	1.6 CLASSIC	דגם
<b>מרכב</b>					
הגה כוח מתוגבר חשמלית					היגוי
מתלים נפרדים מסוג מק'פרסון					מתלה קדמי
מתלים נפרדים מסוג עצמות עצה כפולות					מתלה אחורי
5.4					רדיוס סיבוב (מ')
צלחות בילום מאוררות					בלמים קדמיים
צלחות בילום מאוררות					בלמים אחוריים
225/55R18 98V, 18X7"		225/60R17 99H, 17X7"			מידות צמיגים

אבזור חיצוני					
	+	+	+	+	פנסים קדמיים - HALOGEN
+					פנסים קדמיים - LED עוקבי פניה
+					מתזים לפנסים קדמיים
+	+	+	+	+	פנסי ערפל קדמיים
+	+	+	+	+	DRL - תאורת יום
+	+	+	+	+	פנסים אחוריים בשילוב LED
+	+	+	+	+	פנס ערפל אחורי
+	+	+	+	+	מראות צד בצבע הרכב
+	+	+	+	+	קיפול חשמלי למראות צד
+	+	+	+	+	איתות מובנה במראות צד
+	+	+	+	+	שמשות אחוריות כהות
18 אינץ'	17 אינץ'	17 אינץ'	17 אינץ'	17 אינץ'	חישוקי סגסוגת קלה
מוכספים	מוכספים	מוכספים	מוכספים	מוכספים	פסי אורך
+	+	+	+	+	ספילר אחורי מובנה בדלת תא
+	+	+	+	+	אנטנת גג בצורת סנפיר

מושבים וגימור					
+	+	+	+	+	לוח שעונים עם תאורה לבנה
+		+	+		מסך 4.2 אינץ' צבעוני בלוח שעונים
+	+	+	+	+	גלגל הגה מצופה עור עם תפירה כתומה
+		+	+		ידיית הילוכים עם תפירה כתומה
+		+	+		מסגרת שחורה עם מעטפת עור לידית הילוכים
+		+	+		משענת יד אמצעית מצופה עור עם תפירה כתומה
+		+	+		דשבורד עם תפירה כתומה
בד משולב עור	בד	בד משולב עור	בד משולב עור	בד	ריפודים עם תפירה כתומה
+	+	+	+	+	כיוון מושב נהג ידני ל-6 כיוונים
+	+	+	+	+	מושבים אחוריים מפוצלים 60/40
+	+	+	+	+	משענת יד מרכזית במושב האחורי
+	+	+	+	+	כיס אחסון בגב מושב נוסע קדמי

2.0 EYESIGHT	2.0 CLASSIC	1.6 EYESIGHT	1.6 PREMIUM	1.6 CLASSIC	דגם
<b>מנוע</b>					
FB20		FB16			דגם
שטוח, 4 בוכנות, אטמוספרי בנדין גל זיזים עילי כפול, 16 שסתומים					
90.0x84.0		82.0x78.8			קדח x מהלך (מ"מ)
1,995		1,600			נפח מנוע (סמ"ק)
12.5		11.0			יחס דחיסה
הזרקת דלק ישירה		הזרקת דלק רב נקודתית			מערכת דלק
63					
מיכל דלק (ל')					

ביצועים		
6,000/156	6,200/114	הספק מירבי (כ"ס/סל"ד)
4,000/20.0	3,600/15.3	מומנט מירבי (קג"מ/סל"ד)
194	175	מהירות מקסימלית (קמ"ש)
10.4	13.9	האצה 0-100 (ש")

צריכת דלק				
11.4	12.6	12.1	12.6	עירוני (ק"מ/ל')
14.4	15.6	15.1	15.6	משולב (ק"מ/ל')
17.2	17.8	17.5	17.8	בין עירוני (ק"מ/ל')
155	145	149	145	פליטת CO2 משולבת (ג/ק"מ)

הנעה	
הנעה כפולה קבועה עם חלוקת מומנט אקטיבית	סוג

מידות					
4,465	אורך (מ"מ)				
1,800	רוחב (מ"מ)				
1,615	גובה (מ"מ)				
2,665	בסיס גלגלים (מ"מ)				
1,550	מפשק סרנים קדמי (מ"מ)				
1,555	מפשק סרנים אחורי (מ"מ)				
220	מרווח גחון (מ"מ)				
18	זווית גישה (מעלות)				
29	זווית נטישה (מעלות)				
21.9	זווית בטן (מעלות)				
310	נפח תא מטען (ל')				
1,439	1,432	1,425	1,437	1,424	משקל עצמי (ק"ג)
650	כושר גרירה - ללא בלמים (ק"ג)				
1,400	כושר גרירה - עם בלמים (ק"ג)				

תיבת הילוכים	
אוטומטית רציפה עם שרשרת	סוג
3.600-0.512	יחס העברה במצב D
3.687	יחס העברה במצב R
3.900	יחס העברה סופי



2.0 EYESIGHT	2.0 CLASSIC	1.6 EYESIGHT	1.6 PREMIUM	1.6 CLASSIC	דגם
חוויית נהיגה					
+	+	+	+	+	X-MDOE - תוכנית ייעודית לשטח
+	+	+	+	+	HDC - בקרת ירידה במדרון
+	+	+	+	+	ATV - חלוקת מומנט אקטיבית
+	+	+	+	+	STOP&START - כיבוי מנוע בעצירה מלאה
+	+	+	+	+	מערכת עזר לזינוק בעליה
+	+	+	+	+	ניטור לחץ אוויר לכל צמיג בנפרד

בטיחות					
+	+	+	+	+	2 כריות אוויר קדמיות
+	+	+	+	+	2 כריות אוויר צידיות לנהג ונוסע
+	+	+	+	+	2 כריות אוויר וילון צידיות
+	+	+	+	+	כרית אוויר לברכי הנהג
+		+			BSD - התרעה על רכב בשטח מת
+		+			RCTA - התרעה על תנועה צולבת בנסיעה לאחור
+		+			LCA - התרעה על רכב עוקף בנתיב המקביל
+		+			RAB - בלימה אוטומטית בזיהוי מכשול בנסיעה לאחור
+		+			חיישני חניה אחוריים מקוריים
+		+			HBA - מעבר אוטומטי בין אור דרך לגבוה
+		+			ACC - בקרת שיוט אדפטיבית
+		+			LVSA - התרעה על רכב מוביל
+		+			LDW - התרעה על סטייה מנתיב
+		+			LSW - התרעה על סטייה בתוך הנתיב
+		+			FDMS - ניטור מרחק מלפנים
+		+			AEBS - בלימת חירום אוטונומית
+	+	+	+	+	ESS - תאורת בלימת חירום
+	+	+	+	+	משענות ראש נהג ונוסע מתכווננות
+	+	+	+	+	3 משענות ראש אחוריות
+	+	+	+	+	התראה על אי חגירה של הנהג
+	+	+	+	+	כיוון גובה חגורת נהג ונוסע קדמי
+	+	+	+	+	3 נקודות עגינה לחגורות אחוריות
+	+	+	+	+	מערכת ABS
+	+	+	+	+	מערכת EBD
+	+	+	+	+	מערכת BAS - עזר בבלימה
+	+	+	+	+	מערכת VDC - בקרת יציבות
+	+	+	+	+	מערכת TC - בקרת משכיבה
+	+	+	+	+	התקן ISO-FIX מובנה במושב אחורי
+	+	+	+	+	אימוביליזר מקורי

2.0 EYESIGHT	2.0 CLASSIC	1.6 EYESIGHT	1.6 PREMIUM	1.6 CLASSIC	דגם
נוחות ושימושיות					
+	+	+	+	+	4 חלונות חשמל
+		+			KEYLESS - פתיחה והנעה ללא מפתח
+	+	+	+	+	נעילה מרכזית לכל הדלתות
+		+			מראה מרכזית מתכהה
+	+	+	+	+	EPB - בלם חניה חשמלי
+	+	+	+	+	תאורת מפות
+	+	+	+	+	תאורה בתא המטען
+	+	+	+	+	תא אחסון מרכזי
	שחור	שחור ומוכסף	שחור ומוכסף	שחור	דיפונים
+	+	+	+	+	2 מחזיקי כוסות בקונסולה מרכזית
+	+	+	+	+	2 מחזיקי כוסות במשענת אחורית
+	+	+	+	+	תא אחסון למפות ובקבוק בדלתות
+	+	+	+	+	פתיחת דלתית הדלק מתא הנוסעים
+	+	+	+	+	2 שקעי 12V בתא נוסעים
+	+	+	+	+	כיסוי נגלל לתא המטען

בקורות אקלים					
+		+	+		בקרת אקלים מפוצלת לנהג ונוסע
+	+	+	+	+	יציאות מיזוג מתחת למושבים קדמיים
+		+	+		חיישני גשם ותאורה
+	+	+	+	+	מפשיר אדים לחלונות קדמיים
+	+	+	+	+	מפשיר אדים לחלון אחורי עם טיימר
+		+			מפשיר אדים למראות צד

שמע ובידור					
	+			+	מולטימדיה מקורית 6.5 אינץ' עם 4 רמקולים
+		+	+		מולטימדיה מקורית 8.0 אינץ' עם 6 רמקולים
+	+	+	+	+	תאימות ל-APPLE CARPLAY
+	+	+	+	+	הפעלה קולית למולטימדיה מקורית
+	+	+	+	+	דיבורית BLUETOOTH
+	+	+	+	+	שליטה מההגה על הרדיו וה-Bluetooth
+	+	+	+	+	שליטה מההגה על בקרת השיוט
+	+	+	+	+	שקע AUX-USB בקונסולה קדמית
+		+	+		שקע AUX-2xUSB בקונסולה קדמית
+	+	+	+	+	שקע 2xUSB בתא אחסון מרכזי
+	+	+	+	+	מצלמת רוורס צבעונית מקורית

מחשב דרך וכלי שליטה					
	צבעוני 6.3 אינץ'	דיגיטלי	צבעוני 6.3 אינץ'	צבעוני 6.3 אינץ'	דיגיטלי
+	+	+	+	+	מחשב דרך
+	+	+	+	+	גלגל הגה מתווכן לגובה ולעומק
+	+	+	+	+	מנופי העברת הילוכים מגלגל ההגה
+	+	+	+	+	דוושות אלומיניום



# SUBARU

# XXV

## IT'S TIME TO LIVE MORE



2017 IIHS TOP SAFETY PICK+



\*6263  
www.subaru.co.il



יודגש כי צריכת הדלק בפועל עלולה להיות שונה מהמצויין לעיל היות והיא מושפעת מאופי הנהיגה והשימוש ברכב, תנאי הדרך, מזג האוויר ומגורמים נוספים. למידע נוסף, נא לפנות לנציג המכירות. החברה שומרת לעצמה את הזכות לשנות ו/או לשפר את מפרטי ו/או אביזרי הרכב ללא הודעה מוקדמת. בכפוף לתנאי חוברת האחריות המלאה של הרכב, התמונות להמחשה בלבד. ט.ל.ח.

דרגת זיהום אוויר לרכב מנועי*		נתוני צריכת דלקי (ליטר/100 ק"מ)			מדד זיהום אוויר**	
זיהום מזערי	1 2 3 4 5 6 7 8 9 10 11 12 13 14 15	קבוצה 11	5.6	בינעיוני	7.9	דגם
		קבוצה 11	5.7	בינעיוני	8.2	XV 1.6 CLASSIC, EYESIGHT
		קבוצה 13	5.8	בינעיוני	8.7	XV 1.6 PREMIUM
				עירוני		XV 2.0 CLASSIC, EYESIGHT

תקן זיהום XV: EC715/2007-EU2016/646ZD \* נתוני היצרן, על פי בדיקת מעבדה. \*\* הדרגה מחושבת לפי תקנות אוויר נקי (גילוי נתוני זיהום אוויר מרכב מנועי בפרסומות), התשס"ט 2009.

רמת בטיחות גבוהה	רמת האבזור הבטיחותי	רמת בטיחות נמוכה
8	0 1 2 3 4 5 6 7	0

רמת האבזור הבטיחותי	תיאור דגם	קוד דגם
6	1.6 CLASSIC, 1.6 PREMIUM, 2.0 CLASSIC	347, 348, 353
7	1.6 EYESIGHT, 2.0 EYESIGHT	349, 354

### פירוט מערכות הבטיחות המותקנות ברכב ברמת גימור EYESIGHT / 1.6 EYESIGHT PREMIUM

### פירוט מערכות הבטיחות המותקנות ברכב ברמת גימור CLASSIC / 1.6 CLASSIC PREMIUM

- |  |   |   |   |
|--|---|---|---|
| <ul style="list-style-type: none"> <li>● מצלמות רוורס</li> <li>● זיהוי דו גלגלי</li> <li>● מערכת מותקנת בדגם הרכב</li> <li>○ מערכת אופציונאלית להתקנה</li> <li>× מערכת שאינה מותקנת בדגם הרכב</li> </ul> | <ul style="list-style-type: none"> <li>● 7 כריות אוויר</li> <li>● בקרת סטייה מנתיב</li> <li>● ניטור מרחק מלפנים</li> <li>● שליטה באורות גבוהים</li> <li>● בלימה אוטומטית בעת חירום</li> <li>● זיהוי תמרורי תנועה</li> </ul> | <ul style="list-style-type: none"> <li>● מצלמות רוורס</li> <li>● זיהוי דו גלגלי</li> <li>● חיישני חגורות בטיחות</li> <li>● שליטה באורות גבוהים</li> <li>● בלימה אוטומטית בעת חירום</li> <li>● זיהוי תמרורי תנועה</li> </ul> | <ul style="list-style-type: none"> <li>● 7 כריות אוויר</li> <li>● בקרת סטייה מנתיב</li> <li>● ניטור מרחק מלפנים</li> <li>● שליטה באורות גבוהים</li> <li>● בלימה אוטומטית בעת חירום</li> <li>● זיהוי תמרורי תנועה</li> </ul> |
|--|---|---|---|